



Руководство оператора

S-60

S-65



MP03

CE

**со сведениями
об обслуживании**

**Fifth Edition
First Printing
Part No. 114306RU**

Важно

Прочитайте и усвойте данные правила техники безопасности и инструкции по эксплуатации перед началом эксплуатации машины и соблюдайте их. К эксплуатации машины допускается только специально обученный персонал с требуемыми разрешениями. Это руководство считается неотъемлемой частью комплектации машины и должно постоянно находиться на машине. С любыми вопросами обращайтесь в компанию Genie Industries.

Содержание

	Страница
Введение	1
Смысл символов и изображений, обозначающих опасность.....	3
Общая безопасность	5
Личная безопасность.....	8
Безопасность в рабочей зоне	9
Обозначения	17
Устройства управления	18
Осмотр	26
Инструкции по эксплуатации	36
Инструкции по транспортировке и подъему	46
Техническое обслуживание	49
Технические характеристики	53

Как связаться с нами:

Интернет: www.genielift.com
Электронная почта: techpub@genieind.com

© Genie Industries, 1995.

Первое издание: третий выпуск, октябрь 1996 г.

Второе издание: пятый выпуск, июль 2000 г.

Третье издание: второй выпуск, май 2004 г.

Четвертое издание: второй выпуск, август 2006 г.

Пятое издание: первый выпуск, март 2007 г.

«Genie» - это товарный знак компании Genie Industries в США и многих других странах.
«S» - это товарный знак компании Genie Industries.



♻ Отпечатано на вторичной бумаге L

Отпечатано в США

Введение

Владельцы, пользователи и операторы:

Компания Genie благодарит вас за то, что выбрали для ваших целей ее машину. Мы придаем первостепенное значение безопасности пользователя, которая вернее всего достигается совместными усилиями. Мы будем считать, что вы вносите большой вклад в обеспечение безопасности, если вы, в качестве пользователей и операторов данного оборудования:

- 1 Будете соблюдать** правила работодателя, правила, действующие на объекте, а также требования законодательства.
- 2 Прочтете, усвоите и будете выполнять** инструкции, содержащиеся в этом и других руководствах, поставляемых вместе с данной машиной.
- 3 Будете пользоваться общепринятыми приемами безопасной работы,** руководствуясь при этом здравым смыслом.
- 4 Будете допускать к работе на машине только специально обученных и аттестованных операторов** под руководством знающего и хорошо осведомленного персонала.

Если что-либо в этом руководстве осталось для вас неясным или вы считаете, что требуются дополнительные сведения, пожалуйста, свяжитесь с нами.

Интернет: www.genielift.com

Электронная почта: techpub@genieind.com



Опасность

Несоблюдение инструкций и правил техники безопасности, изложенных в этом руководстве, приведет к смерти или к получению серьезных травм.

Прежде чем приступить к работе, выполните следующие требования:

- Ознакомьтесь с принципами безопасной эксплуатации машины, изложенными в этом руководстве оператора, и применяйте их на практике.
 - 1 Избегайте опасных ситуаций.**
Изучите правила техники безопасности и усвойте их, прежде чем перейти к следующему разделу.
 - Перед началом работы всегда проводите предпусковой осмотр.
 - Перед началом работы всегда выполняйте функциональную проверку.
 - Произведите осмотр места работы.
 - Используйте машину только по назначению.
- Прочтите, усвойте и соблюдайте инструкции изготовителя и правила техники безопасности—они содержатся в руководстве по технике безопасности и руководстве оператора, а также на наклейках машины.
- Прочтите, усвойте и соблюдайте инструкции работодателя по технике безопасности и правила работы на объекте.
- Прочтите, усвойте и соблюдайте все применимые требования государственного законодательства.
- Вам необходимо пройти соответствующую подготовку для того, чтобы осуществлять безопасное управление машиной.

Введение

Классификация опасности

В инструкциях Genie используются следующие символы, цветовые коды и предупреждающие надписи:



Предостерегающий символ— предупреждает персонал о возможности телесного повреждения. Выполняйте все инструкции по безопасности, которые следуют за этим символом, чтобы избежать возможной травмы или смерти.

▲ ОПАСНОСТЬ

Красный

Обозначает опасную ситуацию, которая, если ее не предотвратить, приведет к смерти или тяжелой травме.

▲ ПРЕДУПРЕЖДЕНИЕ

Оранжевый

Обозначает опасную ситуацию, которая, если ее не предотвратить, может привести к смерти или тяжелой травме.

▲ ОСТОРОЖНО

Желтый

Обозначает опасную ситуацию, которая, если ее не предотвратить, может привести к травме малой или средней тяжести.

УКАЗАНИЕ

Синий

Обозначает опасную ситуацию, которая, если ее не предотвратить, может привести к материальному ущербу.

Использование по назначению

Данная машина предназначена для использования только в целях подъема персонала с его инструментом и материалами на рабочее место на высоте.











Уход за предупреждающими знаками

Заменяйте недостающие или поврежденные предупреждающие знаки. Всегда помните о безопасности операторов. Для очистки предупреждающих знаков используйте воду с мылом мягкого действия. Не пользуйтесь чистящими средствами на основе растворителей, т.к. они могут повредить материал, из которого изготовлены предупреждающие знаки.

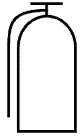
Смысл символов и изображений, обозначающих опасность

 <p>Опасность защемления</p>	 <p>Не приближайтесь к движущимся частям.</p>	 <p>Опасность взрыва</p>	 <p>Не курите. Не зажигайте огонь. Выключите двигатель.</p>	 <p>Опасность поражения электрическим током</p>
 <p>Выдерживайте необходимый зазор.</p>	 <p>Опасность защемления</p>	 <p>Не становитесь на пути движения рабочей площадки.</p>	 <p>Опасность падения</p>	 <p>Не наступайте на эту поверхность.</p>
 <p>Опасность переворота</p>	 <p>Противовес обращен вверх.</p> <ol style="list-style-type: none"> 1 Задвиньте стрелу. 2 Опустите стрелу. 	 <p>Противовес обращен вниз.</p> <ol style="list-style-type: none"> 1 Опустите стрелу. 2 Задвиньте стрелу. 	 <p>Опасность переворота</p>	 <p>Замените шины такими же шинами.</p>
 <p>Опасность переворота</p>	 <p>Прочтите руководство оператора.</p>	 <p>Доступ к внутренним отсекам разрешен только специально обученному обслуживающему персоналу.</p>	 <p>Опасность переворота</p>	 <p>См. номинальную грузоподъемность на наклейке с серийным номером.</p>

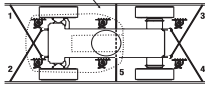
Смысл символов и изображений, обозначающих опасность

 <p>Точка крепления стропа</p>	 <p>Колёсная нагрузка</p>	 <p>Номинальное напряжение для питания рабочей площадки</p>	 <p>Номинальное давление для линии подачи воздуха на рабочую площадку</p>	 <p>Рядом должен находиться огнетушитель.</p>
 <p>Опасность поражения электрическим током</p>	 <p>Избегайте контакта.</p>	 <p>Инструкции по креплению</p>	 <p>Инструкции по креплению</p>	
 <p>Опасность взрыва</p>	 <p>Не используйте эфир или другие высокоэнергети- ческие средства запуска на машинах, оснащенных свечами предпускового подогрева.</p>			

Общая безопасность

Предупреждающие знаки и их расположение

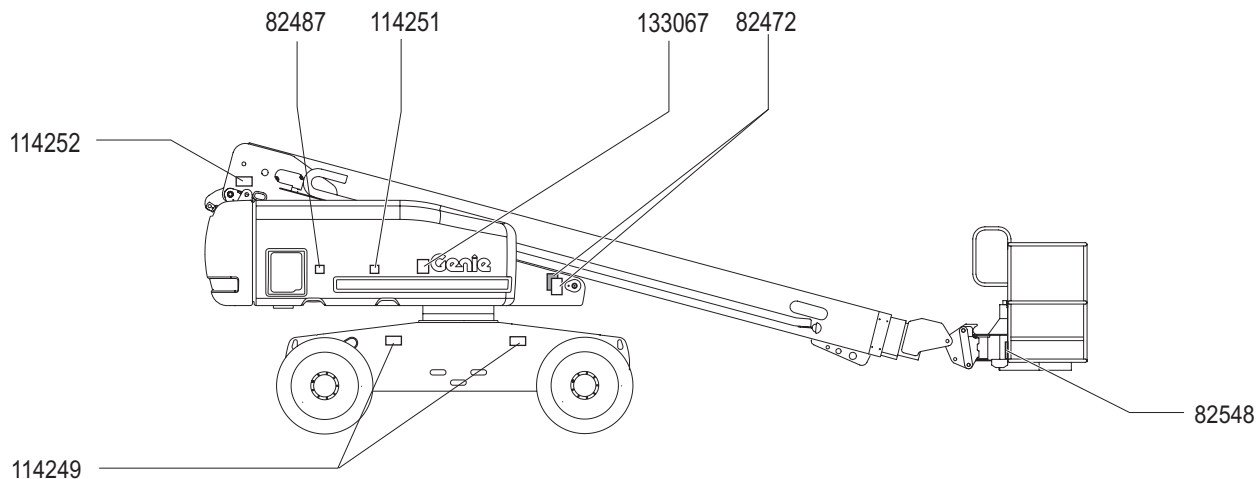

114249

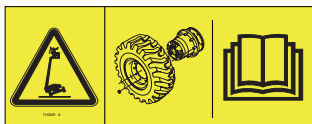

114252



82487



114251



133067



82472



82548



Общая безопасность

Предупреждающие знаки и их расположение

82487



114473

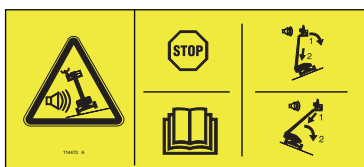

82601



82547



82604

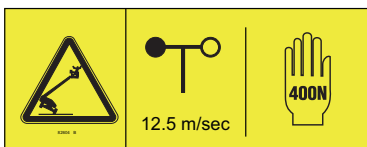

82671

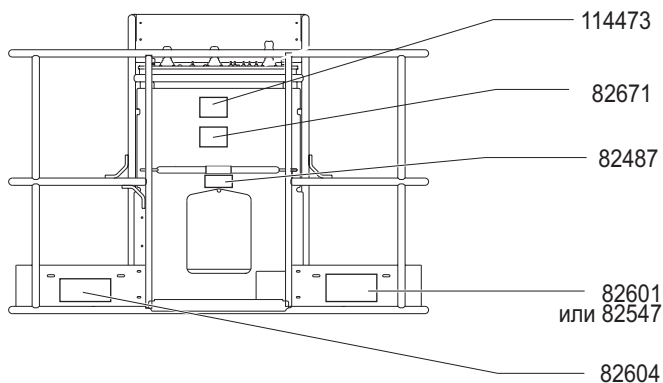

Общая безопасность

Предупреждающие знаки и их расположение

114247



82671



82548



82472



114249

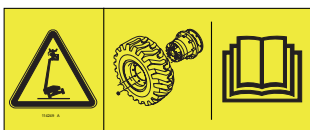

133067



82473

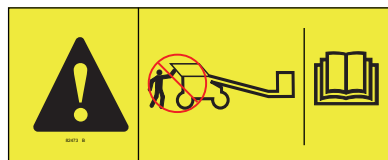

114252

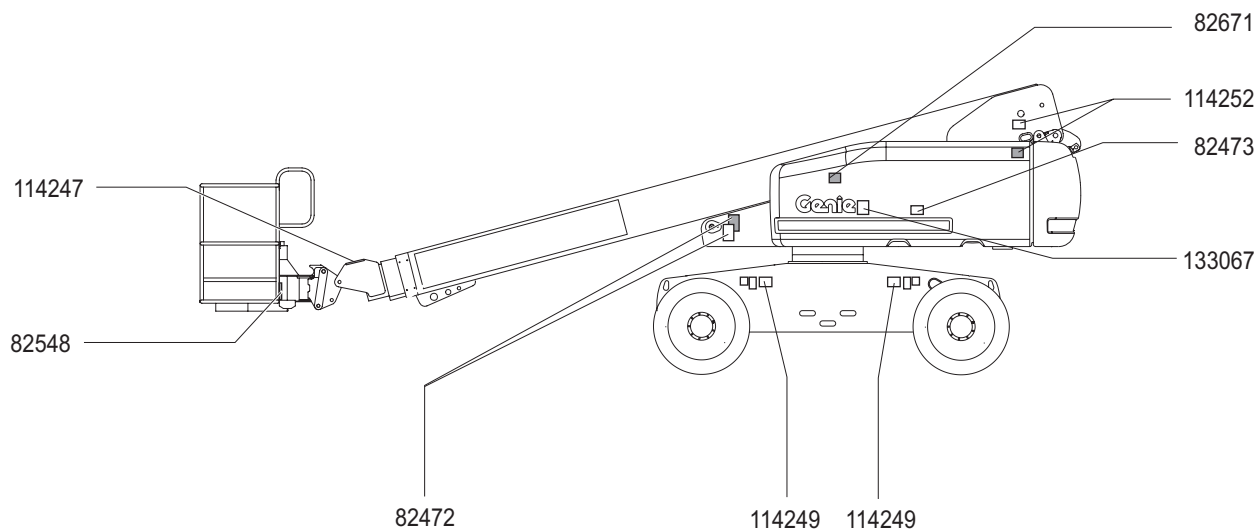

Личная безопасность

Защита от падения

При эксплуатации машины необходимо пользоваться индивидуальными средствами защиты от падения.

Персонал на рабочей площадке обязан носить ремень или пояс безопасности и выполнять требования государственного законодательства. Пристегивайте предохранительный строп к захвату на рабочей площадке.

Операторы обязаны соблюдать правила работодателя, правила, действующие на объекте, а также требования законодательства в отношении средств индивидуальной защиты.

Все индивидуальные средства защиты от падения должны соответствовать применимым требованиям государственного законодательства, проходить проверку и использоваться в соответствии с инструкциями их изготовителя.

Безопасность в рабочей зоне

⚠ Опасность поражения электрическим током

Машина не изолирована электрически и не обеспечивает защиты в случае прикосновения к токоведущим частям или приближения к ним.

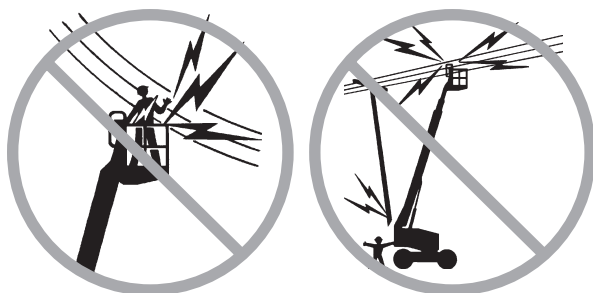

Выдерживайте безопасное расстояние от линий электропередачи и электроаппаратов в соответствии с действующими официальными правилами и нормами, а также в соответствии с данными следующей таблицы.

Линейное напряжение	Необходимый зазор
0 - 50 кВ	3,0 м
50 - 200 кВ	4,6 м
200 - 350 кВ	6,1 м
350 - 500 кВ	7,6 м
500 - 750 кВ	10,6 м
750 - 1000 кВ	13,7 м

Учитывайте вылет рабочей площадки, возможность раскачивания или провисания линий электропередачи, а также остерегайтесь сильного или порывистого ветра.

Не подходите к машине, если она касается находящихся под напряжением линий электропередачи. Персонал, находящийся внизу или на рабочей площадке, не должен дотрагиваться до машины и управлять ею, пока находящиеся под напряжением линии не будут отключены.

Эксплуатация машины во время грозы или бури не допускается.

Не используйте машину в качестве заземления при сварке.

⚠ Опасность опрокидывания

Суммарный вес персонала, оборудования и материалов не должен превышать максимальной грузоподъемности площадки для ограниченного и неограниченного диапазона движения.

Максимальная грузоподъемность рабочей площадки	227 кг
---	--------

Максимальная грузоподъемность рабочей площадки S-60 с 6-футовой рабочей площадкой и надлежущей конфигурацией противовеса	340 кг
---	--------

Максимальное количество персонала	2
--	---

S-60 с грузоподъемностью укосины 340 кг.

Не прикрепляйте платформу с номинальной грузоподъемностью 340 кг к машинам с другой номинальной нагрузкой. См. максимальную номинальную нагрузку на наклейке с серийным номером.

Суммарный вес дополнительного и вспомогательного оборудования, например сварочных аппаратов и лотков для труб и панелей, снижает номинальную грузоподъемность рабочей площадки и должен учитываться в расчетах общей нагрузки на рабочую площадку. См. наклейки с указанием возможных вариантов и вспомогательного оборудования.

При использовании вспомогательного оборудования прочтите, усвойте и соблюдайте указания, содержащиеся на наклейках и в руководствах, поставляемых вместе со вспомогательным оборудованием.

Безопасность в рабочей зоне

Стрелу разрешается поднимать и выдвигать, только если машина находится на устойчивой и ровной поверхности.

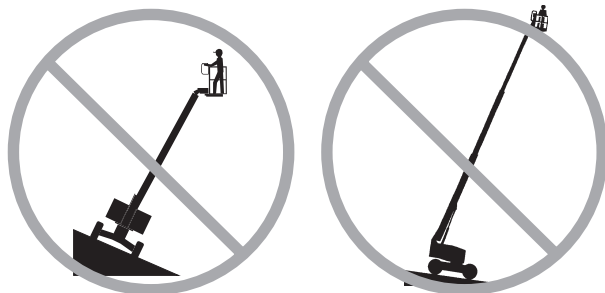

Не полагайтесь на звуковой сигнал наклона как на показатель выравнивания машины. Звуковой сигнал наклона включается на рабочей площадке, только если машина оказывается на крутом склоне.

Если звуковой сигнал наклона включается при поднятой рабочей площадке, действуйте особенно осторожно. Определите положение стрелы по отношению к склону, как показано ниже. Прежде чем переместиться на устойчивую и ровную поверхность, выполните указанные ниже операции по опусканию стрелы. Не поворачивайте стрелу при опускании.

При срабатывании звукового сигнала наклона, когда рабочая площадка обращена вверх: сначала опустите стрелу, затем задвиньте ее.



При срабатывании звукового сигнала наклона, когда рабочая площадка обращена вниз: сначала задвиньте стрелу, затем опустите ее.



Не поднимайте стрелу, если скорость ветра может превысить 12,5 м/с. Если при поднятой стреле скорость ветра превышает 12,5 м/с, опустите стрелу и прекратите работу на машине.

Не работайте на машине при сильном или порывистом ветре. Не увеличивайте площадь поверхности рабочей площадки или нагрузку. Увеличение поверхности, на которую будет воздействовать ветер, уменьшит устойчивость машины.



Соблюдайте особую осторожность при перемещении машины в походном положении по неровной, замусоренной, неустойчивой или скользкой поверхности, а также рядом с ямами и обрывами.

Движение машины с поднятой платформой запрещено!

Не используйте машину в качестве подъемного крана.

Не толкайте машину или другие объекты стрелой.

Не задевайте стрелой близлежащие объекты.

Не привязывайте стрелу или рабочую площадку к близлежащим конструкциям.

Не размещайте грузы за пределами периметра рабочей площадки.

Безопасность в рабочей зоне



Не отталкивайте и не подтягивайте никакие объекты, находящиеся вне рабочей площадки.

Максимально разрешенное боковое усилие
400 Н

Не переделывайте и не выводите из строя те компоненты машины, которые могут в какой-либо степени повлиять на безопасность и устойчивость.

Не заменяйте узлы машины, имеющие критическое значение для ее устойчивости, узлами с иным весом или техническими характеристиками.

Не заменяйте шины, установленные на заводе-изготовителе, шинами с другими техническими характеристиками или с другой нормой слоистости.

Не вносите изменения в конструкцию надземной рабочей площадки, не получив предварительного письменного разрешения от изготовителя. Монтаж оснастки для крепления инструмента или других материалов к рабочей площадке, бортовым доскам или защитным ограждениям может привести к увеличению веса, площади поверхности или нагрузки на рабочую площадку.

Не размещайте на частях машины свисающие грузы.

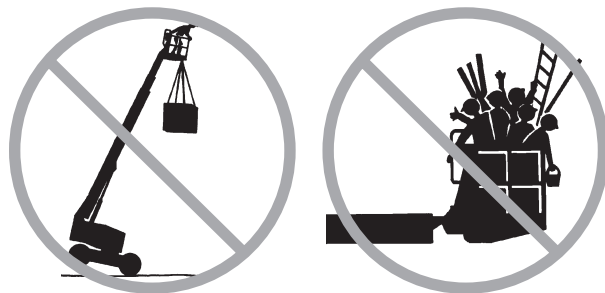

Не ставьте лестницы и подмости на рабочую площадку и не прислоняйте их ни к каким частям машины.

Не перевозите инструмент и материалы, если они не распределены равномерно по рабочей площадке и персонал на рабочей площадке не может безопасно обращаться с ними.

Не пользуйтесь машиной на движущейся или подвижной поверхности или на транспортном средстве.

Убедитесь, что все шины в хорошем состоянии, пневматические шины надлежащим образом накачаны, а зажимные гайки надежно затянуты.

Не используйте пульт управления на рабочей площадке для ее освобождения в случае зацепления за близлежащий объект или при ином затруднении нормального движения. Перед попыткой освобождения рабочей площадки с помощью нижнего пульта управления с нее необходимо удалить весь персонал.

⚠ Опасности при работе на склонах

Не перемещайте машину на склонах, уклон которых превышает максимально допустимый для машины уклон при движении вверх, вниз или поперек склона. Допустимый уклон относится только к машинам в походном положении.

Максимально допустимый уклон, походное положение, 2WD (2 ведущих колеса)

Рабочая площадка обращена вниз	30% (17°)
Рабочая площадка обращена вверх	10% (6°)
Боковой откос	25% (14°)

Максимальный допустимый уклон, походное положение, 4WD (4 ведущих колеса)

Рабочая площадка обращена вниз	45% (24°)
Рабочая площадка обращена вверх	30% (17°)
Боковой откос	25% (14°)

Примечание. Допустимый уклон определяется условиями грунта и соответствующей тягой.

Безопасность в рабочей зоне

⚠ Опасность падения



Персонал на рабочей площадке обязан носить ремень или пояс безопасности и выполнять требования государственного законодательства.

Пристегивайте предохранительный строп к захвату на рабочей площадке.

Не садитесь, не вставайте и не забирайтесь на защитные ограждения рабочей площадки. Всегда твердо стойте на рабочей площадке.



Не спускайтесь с рабочей площадки, когда она поднята.

На рабочей площадке не должно быть мусора.

Перед началом работы опустите входную перекладину рабочей площадки или закройте дверцу.

Входить на рабочую площадку и сходить с нее разрешается только тогда, когда машина находится в походном положении, а рабочая площадка на уровне земли.

⚠ Опасность столкновения



При перемещении или эксплуатации учитывайте ограниченность расстояния видимости и мертвые зоны.

Вращая поворотную платформу, контролируйте положение стрелы и вылет задней части.

Проверьте рабочую зону на предмет препятствий в воздухе или иных возможных источников опасности.



Держась за поручень ограждения рабочей площадки, не забывайте о возможности заземления.

Операторы обязаны соблюдать правила работодателя, правила, действующие на стройплощадке, а также требования законодательства в отношении средств индивидуальной защиты.

Управляя движением и поворотом колес, руководствуйтесь цветными стрелками-указателями направления на пульте управления на рабочей площадке и на шасси.

Безопасность в рабочей зоне

Не опускайте стрелу, пока не убедитесь, что под ней нет людей и механических препятствий.

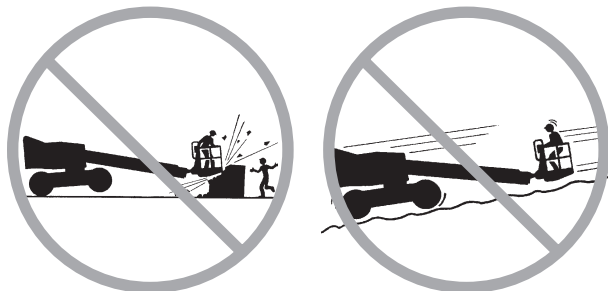

Ограничивайте скорость движения, сообразуясь с состоянием грунта, заторами, склонами, местонахождением людей и другими факторами, которые могут послужить причиной столкновения.

Не вводите стрелу в зону работы крана, если органы управления крана не заблокированы и не приняты меры по предотвращению возможного столкновения.

Лихачество при управлении машиной запрещено.

⚠ Опасность травмы

Не пользуйтесь машиной в случае утечки гидравлической жидкости или сжатого воздуха. При утечке сжатого воздуха ли гидравлической жидкости возможны повреждение кожи и/или ожог.

Во время работы машина всегда должна находиться в хорошо проветриваемой зоне во избежание отравления угарным газом.

Неразрешенное прикосновение к огражденным частям машины может привести к серьезным травмам. Доступ к внутренним отсекам разрешен только специально обученному обслуживающему персоналу. Оператору доступ разрешен только при предпусковом осмотре. Во время эксплуатации все отсеки должны оставаться закрытыми и заблокированными.

⚠ Опасность взрыва и возгорания

Не запускайте двигатель, если почувствуете запах или обнаружите утечку сжиженного нефтяного газа, бензина, дизельного топлива или других взрывчатых веществ.

Не заправляйте машину топливом при работающем двигателе.

Заправляйте машину топливом и заряжайте аккумуляторную батарею только в открытой, хорошо проветриваемой зоне, где нет искр, пламени или зажженных сигарет.

Не используйте машину в опасных зонах и там, где возможно наличие горючих или взрывоопасных газов и частиц.

Не распыляйте эфир на двигатели, оснащенные свечами подогрева.

Безопасность в рабочей зоне

▲ Опасность при использовании поврежденной машины

Не пользуйтесь поврежденной или неисправной машиной.

Перед началом эксплуатации проводите тщательный предпусковой осмотр машины, а перед каждой рабочей сменой проверяйте все ее функции. Незамедлительно обозначайте машину как неисправную и исключайте возможность ее использования.

Обязательно выполняйте все процедуры технического обслуживания, указанные в этом руководстве и в соответствующем руководстве по обслуживанию Genie.

Проверьте наличие всех наклеек и разборчивость надписей на них.

Полные и разборчивые руководства оператора по технике безопасности и обязанностям должны храниться в контейнере на платформе.

▲ Опасность повреждения компонентов

При запуске двигателя от внешнего источника не пользуйтесь батареей или зарядным устройством, напряжение которых превышает 12 В.

Не используйте машину в качестве заземляющего устройства при сварке.

▲ Безопасность при работе с батареями

Опасность ожога

Аккумуляторные батареи содержат электролит. При работе с батареями всегда носите защитную одежду и очки.

Не проливайте электролит и не допускайте его контакта с кожей. Пролитый электролит нейтрализуйте пищевой содой и водой.

Опасность взрыва

Вблизи от батарей не должно быть искр и пламени; возле них нельзя курить. Батареи выделяют взрывоопасный газ.

Опасность поражения электрическим током

Избегайте контакта с электрическими клеммами.

▲ Безопасность сварочного провода на рабочей площадке

Прочтите, усвойте и соблюдайте все предупреждения и инструкции, поставляемые с блоком питания, предназначенным для сварки.

Не подключайте сварочные провода или кабели, не отключив предварительно блок питания, предназначенный для сварки, на пульте управления на рабочей площадке.

Производите сварку только, если сварочные провода подключены должным образом.

Подключите положительный полюс к поворотным разъемам с фиксаторами на поворотной платформе и рабочей площадке.

Подключите отрицательный полюс к штырю заземления на поворотной платформе и рабочей площадке.

Безопасность в рабочей зоне

▲ Безопасность трубной люльки

Прочтите, усвойте и соблюдайте все предупреждения и инструкции, поставляемые с трубными люльками.

Не превышайте номинальную грузоподъемность рабочей площадки. Трубные люльки в сборе и суммарный вес груза в них снижает номинальную грузоподъемность рабочей площадки и должен учитываться в расчетах общей нагрузки на рабочую площадку.

Вес трубной люльки в сборе составляет 9,5 кг.

Максимальная грузоподъемность трубной люльки в сборе равна 91 кг.

Вес трубной люльки в сборе и нагрузка в трубных люльках может ограничить максимальное число персонала, который может находиться на рабочей площадке.

Сосредоточьте нагрузку в периметре рабочей площадки.

Закрепите груз на рабочей площадке.

Не загромождайте вход и выход с рабочей площадки.

Не преграждайте доступ к пульту управления на рабочей площадке или к красной кнопке аварийного останова.

Прежде чем приступить к работе, пройдите необходимый инструктаж и ознакомьтесь со всеми возможными опасностями, связанными с перемещением рабочей площадки со свешивающимся грузом.

Не допускайте горизонтальное усилие или боковую нагрузку на машину при поднятии или опускании закрепленного или свешивающегося груза.

Опасность поражения электрическим током.

Не допускайте контакта труб с находящимися под напряжением электрическими линиями.

▲ Безопасность панельной люльки

Прочтите, усвойте и соблюдайте все предупреждения и инструкции, поставляемые с панельными люльками.

Не превышайте номинальную грузоподъемность рабочей площадки. Суммарный вес люлек, панелей, персонала, инструментов и другого оборудования не должен превышать номинальной грузоподъемности.

Вес панельной люльки в сборе составляет 13,6 кг.

Максимальная грузоподъемность панельной люльки в сборе равна 113 кг.

Вес панельной люльки в сборе и нагрузка в панельных люльках может ограничить максимальное число персонала, который может находиться на рабочей площадке, до одного человека.

Закрепите люльки на рабочей площадке. Прикрепите панели к поручням рабочей площадки с помощью прилагаемых стропов.

Прежде чем приступить к работе, пройдите необходимый инструктаж и ознакомьтесь со всеми возможными опасностями, связанными с подъемными панелями.

Не допускайте горизонтальное усилие или боковую нагрузку на машину при поднятии или опускании закрепленного или свешивающегося груза.

Максимальная высота панелей: 1,2 м

Максимальная скорость ветра: 6,7 м/сек

Максимальная площадь панели: 3 м²

Безопасность в рабочей зоне

Блокировка после каждого использования машины

- 1 Выберите для стоянки безопасное место— с устойчивой и ровной поверхностью, без препятствий и дорожного движения.
- 2 Втяните и опустите стрелу в походное положение.
- 3 Поверните поворотную платформу в такое положение, чтобы стрела оказалась между неуправляемыми колесами.
- 4 Поверните переключатель постов управления в положение выключения и выньте ключ во избежание несанкционированного использования машины.
- 5 Поставьте упоры под колеса.

Обозначения

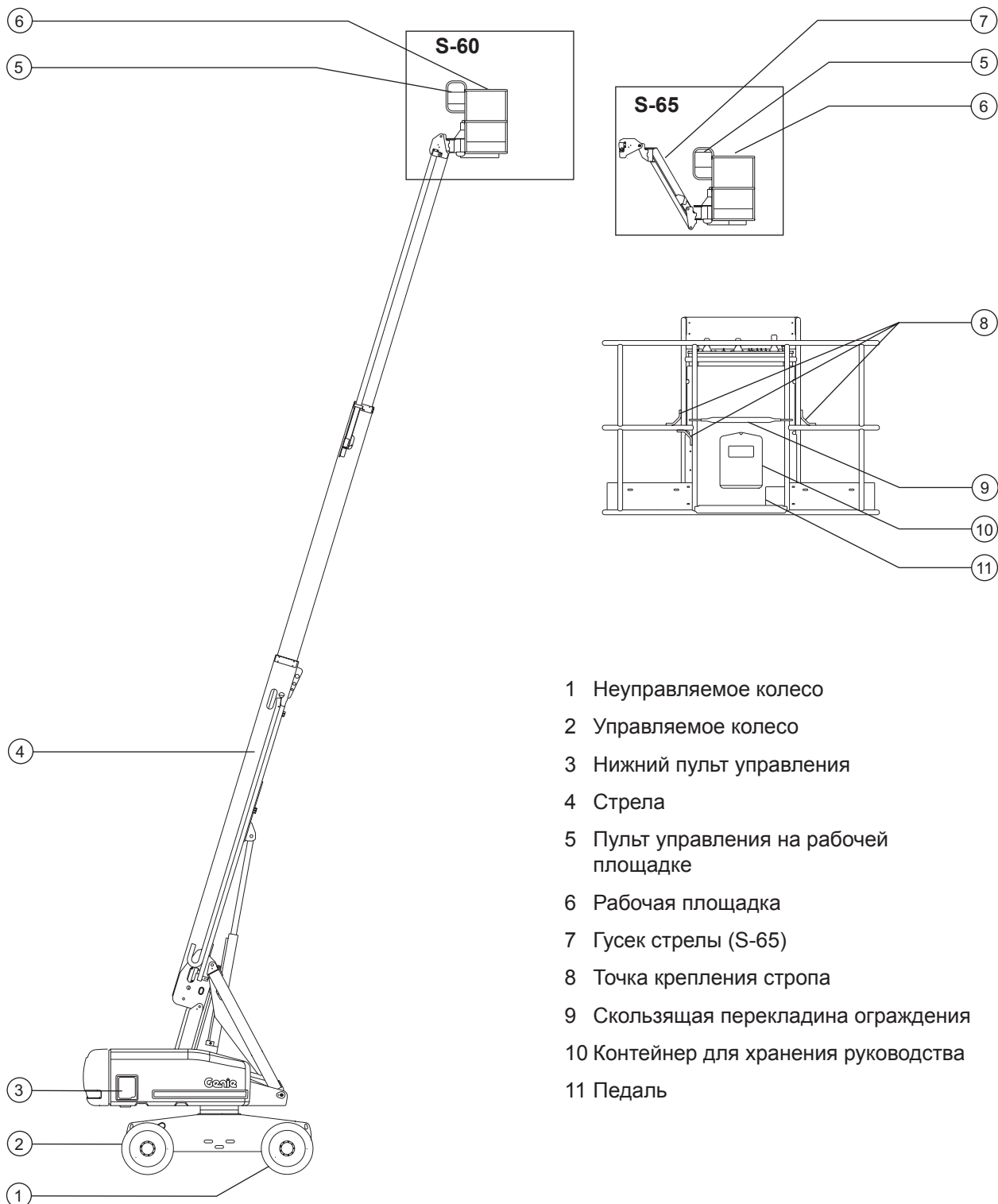

- 1 Неуправляемое колесо
- 2 Управляемое колесо
- 3 Нижний пульт управления
- 4 Стрела
- 5 Пульт управления на рабочей площадке
- 6 Рабочая площадка
- 7 Гусек стрелы (S-65)
- 8 Точка крепления стропа
- 9 Скользящая перекладина ограждения
- 10 Контейнер для хранения руководства
- 11 Педаль

Устройства управления

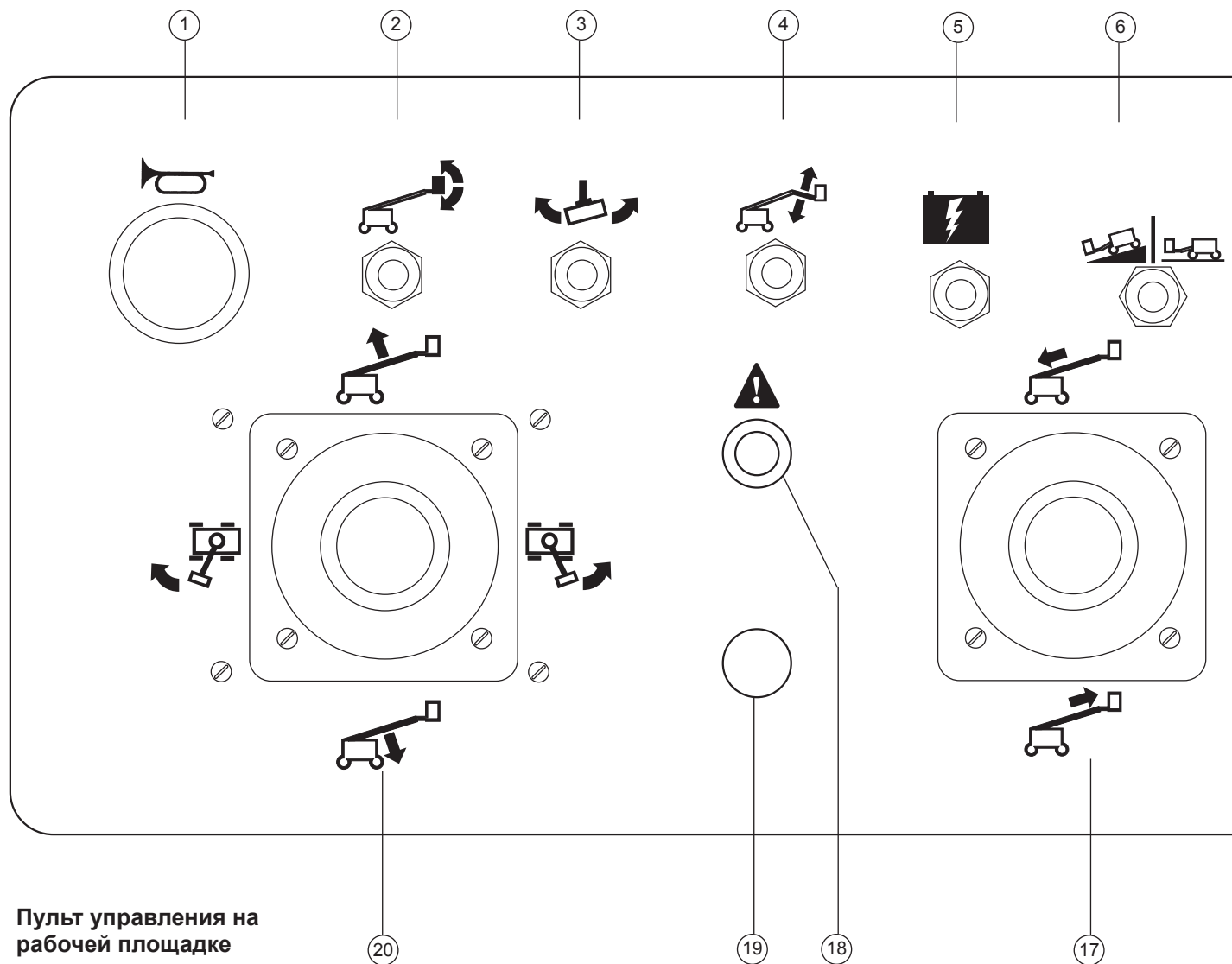

Пульт управления на рабочей площадке

- | | |
|---|--|
| <p>1 Кнопка сирены</p> <p>2 Переключатель уровня рабочей площадки</p> <p>3 Переключатель вращения рабочей площадки</p> <p>4 Только модель S-65: переключатель подъема и опускания гуська стрелы</p> <p>5 Выключатель вспомогательного питания</p> <p>6 Переключатель выбора скорости движения</p> | <p>7 Выключатель свечи предпускового подогрева</p> <p>8 Тумблер запуска двигателя</p> <p>9 Переключатель выбора числа оборотов холостого хода двигателя</p> <ul style="list-style-type: none"> · Черепаха: включаемый педалью холостой ход при малом числе оборотов · Кролик: включаемый педалью холостой ход при большом числе оборотов <p>10 Модели, работающие на бензине/сжиженном нефтяном газе: переключатель выбора вида топлива</p> <p>11 Красная кнопка аварийного останова</p> |
|---|--|

Устройства управления

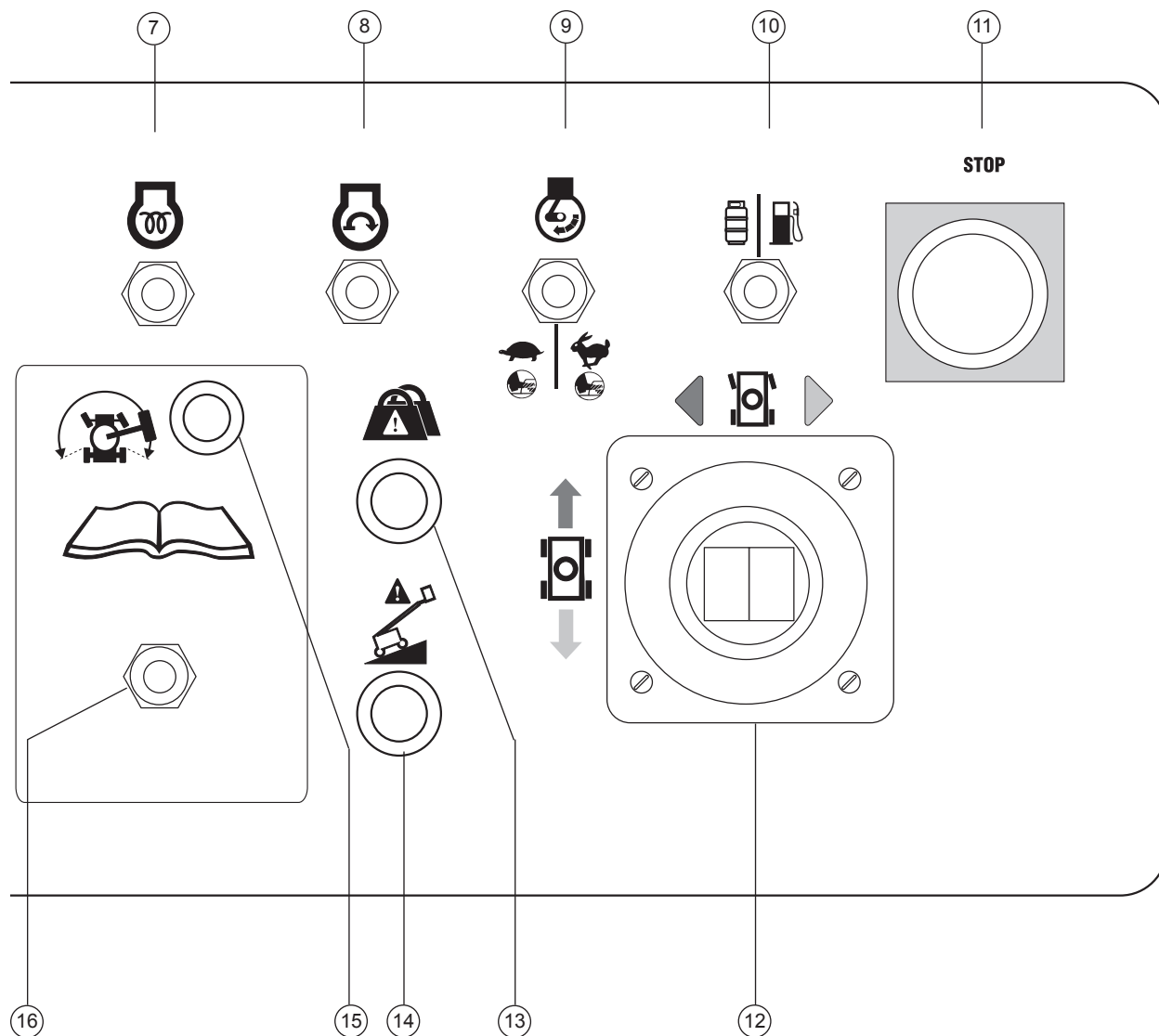

- 12 Ручка пропорционального управления по двум осям для движения и рулевого управления
ИЛИ ручка пропорционального управления движением и тумблер рулевого управления
- 13 Световой индикатор перегрузки рабочей площадки
- 14 Световой индикатор «Машина не выровнена» (если он предусмотрен)
- 15 Световой индикатор разрешения движения

- 16 Переключатель разрешения движения
- 17 Ручка пропорционального регулирования для выдвигания и задвигания стрелы
- 18 Световой индикатор неисправности машины
- 19 Предназначен для дополнительного оборудования
- 20 Ручка пропорционального регулирования по двум осям для управления подъемом и опусканием стрелы и вращением поворотной платформы влево и вправо

Устройства управления

Пульт управления на рабочей площадке

1 Кнопка сирены

При нажатии этой кнопки раздаётся звуковой сигнал. При отпускании этой кнопки звуковой сигнал прекращается.

2 Переключатель уровня рабочей площадки

При повороте переключателя уровня рабочей площадки вверх рабочая площадка поднимается. При повороте переключателя уровня рабочей площадки вниз рабочая площадка опускается.

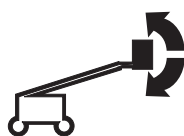

3 Переключатель вращения рабочей площадки

При повороте переключателя вращения рабочей площадки вправо рабочая площадка поворачивается вправо. При повороте переключателя вращения рабочей площадки влево рабочая площадка поворачивается влево.



4 Переключатель подъема и опускания гуська стрелы

При повороте переключателя гуська вверх гусек поднимается. При повороте переключателя гуська вниз гусек опускается.

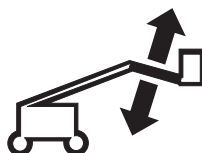

5 Выключатель вспомогательного питания

При отказе основного источника питания воспользуйтесь вспомогательным источником питания. Удерживая выключатель вспомогательного источника питания повернутым в любую сторону, включите нужную функцию.

6 Переключатель выбора скорости движения

Символ «Машина на склоне»: работа на склонах только на малой скорости. Символ «Машина на ровной поверхности»: работа с высокими скоростями при максимальной скорости движения.

7 Выключатель свечи предпускового подогрева

Поверните выключатель свечи предпускового подогрева в любую сторону и удерживайте 3-5 секунд.

8 Пусковой выключатель двигателя

Для запуска двигателя поверните пусковой выключатель двигателя в любую сторону.

9 Переключатель выбора числа оборотов холостого хода двигателя

Чтобы включить педалью режим холостого хода с малым числом оборотов, поверните переключатель выбора числа оборотов холостого хода в сторону изображения черепахи.

Чтобы включить педалью режим холостого хода с высоким числом оборотов, поверните переключатель выбора числа оборотов холостого хода в сторону изображения кролика.

10 Модели, работающие на бензине/сжиженном нефтяном газе: переключатель выбора вида топлива

Чтобы выбрать бензин, поверните переключатель выбора топлива в сторону изображения емкости с бензином. Чтобы выбрать сжиженный нефтяной газ, поверните переключатель выбора топлива в сторону изображения баллона со сжиженным нефтяным газом.

Устройства управления

11 Красная кнопка аварийного останова

При нажатии красной кнопки аварийного останова (переводе ее в положение «выключено») отключаются все функции, и выключается двигатель. После вытягивания красной кнопки аварийного останова (ее перевода в положение «включено») машина может работать.

12 Ручка пропорционального регулирования по двум осям для движения и рулевого управления ИЛИ ручка пропорционального регулирования движения и тумблер рулевого управления

Поверните ручку управления в направлении, указанном на панели управления синей стрелкой, и машина будет двигаться вперед. Поверните ручку управления в направлении, указанном на панели управления желтой стрелкой, и машина будет двигаться назад. Поверните ручку управления в направлении, указанном синим треугольником, и машина повернет влево. Поверните ручку управления в направлении, указанном желтым треугольником, и машина повернет вправо.

ИЛИ

Поверните ручку управления в направлении, указанном на панели управления синей стрелкой, и машина будет двигаться вперед. Поверните ручку управления в направлении, указанном на панели управления желтой стрелкой, и машина будет двигаться назад. Нажмите на левую сторону тумблера, и машина повернет влево. Нажмите на правую сторону тумблера, и машина повернет вправо.

13 Световой индикатор перегрузки рабочей площадки

Мигание лампы свидетельствует о перегрузке рабочей площадки; в этом случае все функции отключаются. Снимайте грузы, пока индикатор не погаснет.

14 Световой индикатор «Машина не выровнена» (если он предусмотрен)

Световой индикатор «Машина не выровнена» загорается при включении звукового сигнала наклона.

15 Световой индикатор разрешения движения

Горящий индикатор указывает, что стрела перешла за одно из неуправляемых колес и функция движения отключилась.

16 Выключатель разрешения движения

Чтобы привести машину в движение при горящем индикаторе разрешения движения, удерживая выключатель разрешения движения повернутым в любую сторону, медленно выведите ручку управления движением из среднего положения. Помните, что машина может двигаться в направлении, противоположном направлению перемещения устройств управления движением и поворотом колес.

Устройства управления

- 17 Ручка пропорционального регулирования для выдвижения и задвигания стрелы

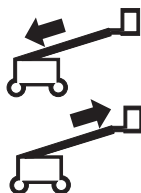

Поверните ручку управления вверх, и стрела задвинется.
Поверните ручку управления вниз, и стрела выдвинется.

- 18 Световой индикатор неисправности машины

Горящий индикатор указывает на то, что выполнение всех функций остановлено.
См. инструкции в разделе «Инструкции по эксплуатации».

- 19 Предназначен для дополнительного оборудования

- 20 Ручка пропорционального регулирования по двум осям для управления подъемом и опусканием стрелы и вращением поворотной платформы влево и вправо

Поверните ручку управления вверх, и стрела поднимется.
Поверните ручку управления вниз, и стрела опустится.
Поверните ручку управления вправо, и поворотная платформа повернется вправо.
Поверните ручку управления влево, и поворотная платформа повернется влево.

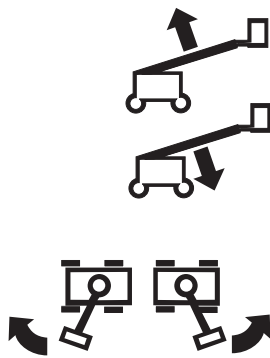

Устройства управления

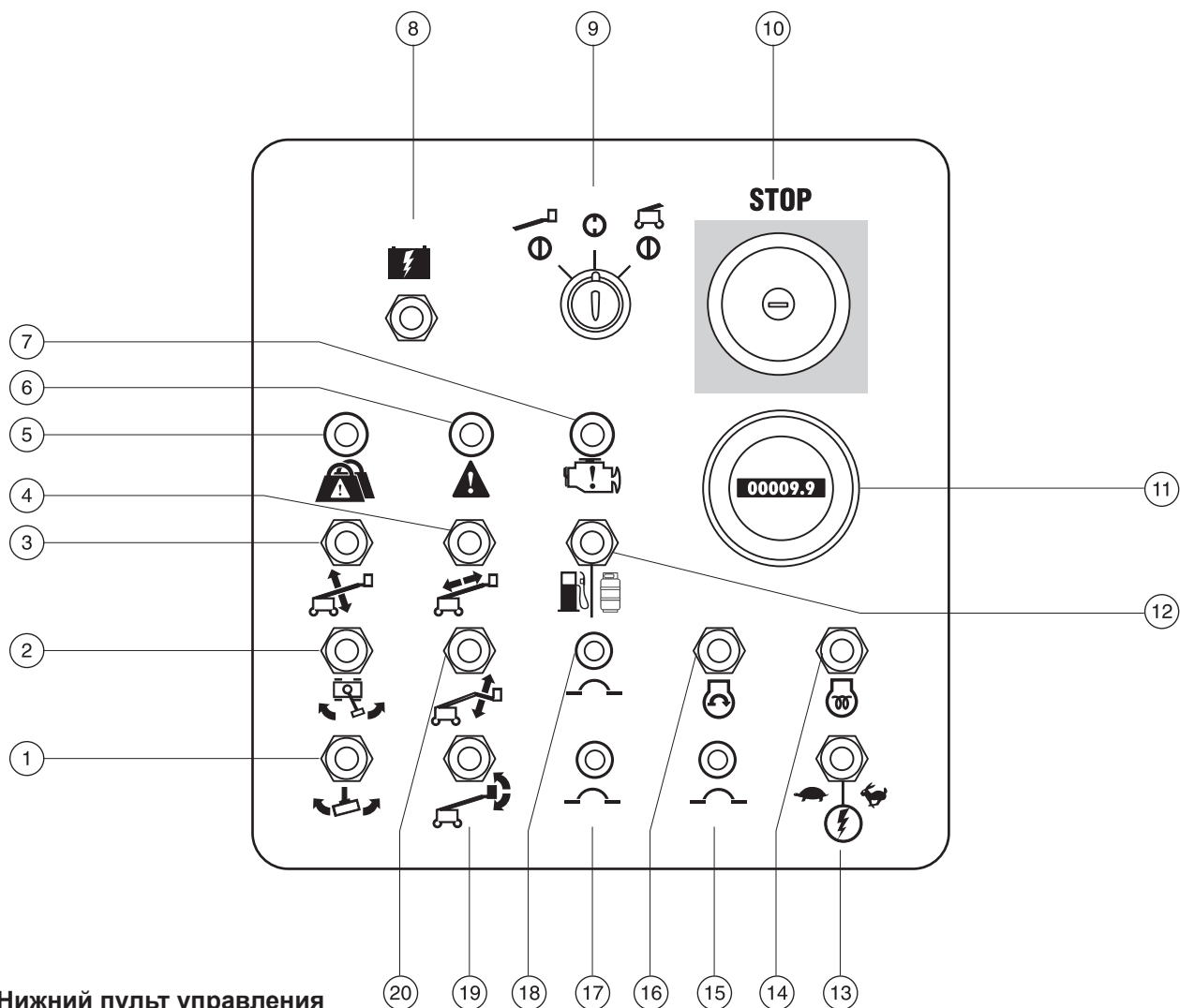

Нижний пульт управления

- | | |
|---|---|
| 1 Переключатель вращения рабочей площадки | 12 Модели, работающие на бензине/сжиженном нефтяном газе: переключатель выбора вида топлива |
| 2 Переключатель вращения поворотной платформы | 13 Выключатель разрешения функций |
| 3 Переключатель подъема и опускания стрелы | 14 Модели с дизельным двигателем: выключатель свечи предпускового подогрева |
| 4 Переключатель выдвижения и задвигания стрелы | 15 Автоматический выключатель электрических цепей двигателя на 15 А |
| 5 Световой индикатор перегрузки рабочей площадки | 16 Пусковой выключатель двигателя |
| 6 Световой индикатор неисправности машины | 17 Автоматический выключатель электрических цепей управления на 15 А |
| 7 Проверка индикатора двигателя | 18 Автоматический выключатель маслоохладителя и дополнительного оборудования на 20 А |
| 8 Выключатель вспомогательного питания | 19 Выключатель уровня рабочей площадки |
| 9 Переключатель постов управления «Рабочая площадка - Выключено - Нижний пульт» | 20 S-65: переключатель подъема и опускания гуська стрелы |
| 10 Красная кнопка аварийного останова | |
| 11 Счетчик моточасов | |

Устройства управления

Нижний пульт управления

- 1 Переключатель вращения рабочей площадки

При повороте переключателя вращения рабочей площадки вправо рабочая площадка поворачивается вправо. При повороте переключателя вращения рабочей площадки влево рабочая площадка поворачивается влево.



- 2 Переключатель вращения поворотной платформы

При повороте переключателя вращения поворотной платформы вправо поворотная платформа поворачивается вправо. При повороте переключателя вращения поворотной платформы влево поворотная платформа поворачивается влево.



- 3 Переключатель подъема и опускания стрелы

Поверните переключатель подъема и опускания стрелы вверх, и стрела поднимется. Поверните переключатель подъема и опускания стрелы вниз, и стрела опустится.



- 4 Переключатель выдвижения и задвигания стрелы

Поверните переключатель выдвижения и задвигания стрелы вправо, и стрела выдвинется. Поверните переключатель выдвижения и задвигания стрелы влево, и стрела задвинется.



- 5 Световой индикатор перегрузки рабочей площадки

Мигание лампы свидетельствует о перегрузке рабочей площадки; в этом случае все функции отключаются. Снимайте грузы, пока индикатор не погаснет.

- 6 Световой индикатор неисправности машины

Горящий индикатор указывает на то, что выполнение всех функций остановлено. См. инструкции в разделе «Инструкции по эксплуатации».

- 7 Проверка индикатора двигателя

Индикатор горит, и двигатель остановился: пометьте машину как неисправную и исключите возможность ее использования. Индикатор горит, а двигатель по-прежнему работает: свяжитесь с обслуживающим персоналом в течение 24-х часов.

- 8 Выключатель вспомогательного питания

При отказе основного источника питания воспользуйтесь вспомогательным источником питания. Удерживая выключатель вспомогательного источника питания повернутым в любую сторону, включите нужную функцию.

- 9 Переключатель постов управления «Рабочая площадка - Выключено - Нижний пульт»

Переведите переключатель постов управления в положение «Рабочая площадка», и будет работать пульт управления на рабочей площадке. Переведите переключатель постов управления в положение «Выключено», и машина будет выключена. Переведите переключатель постов управления в положение «Нижний пульт», и будет работать нижний пульт управления.

- 10 Красная кнопка аварийного останова

При нажатии красной кнопки аварийного останова (переводе ее в положение «выключено») отключаются все функции, и выключается двигатель. После вытягивания красной кнопки аварийного останова (ее перевода в положение «включено») машина может работать.

Устройства управления

11 Счетчик моточасов

Счетчик моточасов показывает число часов работы машины.

12 Модели, работающие на бензине/сжиженном нефтяном газе: переключатель выбора вида топлива

Чтобы выбрать бензин, поверните переключатель выбора топлива в сторону изображения емкости с бензином. Чтобы выбрать сжиженный нефтяной газ, поверните переключатель выбора топлива в сторону изображения баллона со сжиженным нефтяным газом.

13 Выключатель разрешения функций

Для управления функциями с нижней панели управления поверните выключатель разрешения функций в любую сторону.

14 Модели с дизельным двигателем: выключатель свечи предпускового подогрева

Поверните выключатель свечи предпускового подогрева в любую сторону и удерживайте 3-5 секунд.

15 Автоматический выключатель электрических цепей двигателя на 15 А

16 Пусковой выключатель двигателя

Для запуска двигателя поверните пусковой выключатель двигателя в любую сторону.

17 Автоматический выключатель электрических цепей управления на 15 А

18 Автоматический выключатель маслоохладителя и дополнительного оборудования на 20 А

19 Переключатель уровня рабочей площадки

При повороте переключателя уровня рабочей площадки вверх рабочая площадка поднимается. При повороте переключателя уровня рабочей площадки вниз рабочая площадка опускается.

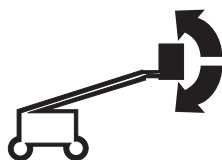

20 Переключатель подъема и опускания гуська стрелы

При повороте переключателя гуська вверх гусек поднимается. При повороте переключателя гуська вниз гусек опускается.

Осмотр



Прежде чем приступить к работе, выполните следующие требования:

- ☑ Ознакомьтесь с принципами безопасной эксплуатации машины, изложенными в этом руководстве оператора, и применяйте их на практике.

1 Избегайте опасных ситуаций.

2 Перед началом работы всегда проводите предпусковой осмотр.

Изучите процедуру предпускового осмотра и усвойте ее, прежде чем перейти к следующему разделу.

3 Перед началом работы всегда выполняйте функциональную проверку.

4 Произведите осмотр места работы.

5 Используйте машину только по назначению.

Основные принципы предпускового осмотра

Предпусковой осмотр и текущее техническое обслуживание входят в обязанности оператора.

Предпусковой осмотр - это визуальная проверка, выполняемая перед каждой рабочей сменой. Цель осмотра - обнаружить явные неисправности машины, прежде чем переходить к функциональной проверке.

Предпусковой осмотр показывает также, требуется ли производить текущее обслуживание. Оператор имеет право выполнять только текущее обслуживание, описанное в этом руководстве.

Проверьте каждый узел по списку, приведенному на следующей странице.

При обнаружении повреждения или несанкционированных модификаций (по сравнению с состоянием на момент поставки с завода) обозначьте машину как неисправную и выведите ее из эксплуатации.

Ремонт машины может производить только квалифицированный специалист, в соответствии с техническими условиями изготовителя. По завершении ремонта оператор обязан еще раз выполнить предпусковой осмотр, прежде чем перейти к функциональной проверке.

Планово-предупредительное обслуживание могут производить только квалифицированные техники, которые при этом обязаны соблюдать спецификации изготовителя и требования, указанные в руководстве по обязанностям.

Осмотр

Предпусковой осмотр

- ❑ Убедитесь, что руководство оператора, правила техники безопасности и должностная инструкция оператора в полном комплекте и в удобочитаемом виде помещены в контейнер для хранения на рабочей площадке.
- ❑ Проверьте наличие всех наклеек и отчетливость надписей на них. См. раздел «Осмотр».
- ❑ Убедитесь в отсутствии утечек моторного масла и проверьте его уровень. При необходимости долейте гидравлическую жидкость. См. раздел «Техническое обслуживание».
- ❑ Убедитесь в отсутствии утечек гидравлической жидкости и проверьте ее уровень. При необходимости долейте гидравлическую жидкость. См. раздел «Техническое обслуживание».
- ❑ Убедитесь в отсутствии утечек охлаждающей жидкости двигателя и проверьте ее уровень. При необходимости долейте охлаждающую жидкость. См. раздел «Техническое обслуживание».
- ❑ Убедитесь в отсутствии утечек электролита и проверьте его уровень. При необходимости долейте дистиллированную воду. См. раздел «Техническое обслуживание».
- ❑ Проверьте давление в шинах. При необходимости подкачайте. См. раздел «Техническое обслуживание».

Проверьте следующие компоненты или узлы на предмет повреждений, неправильно установленных или отсутствующих деталей, а также на предмет несанкционированных модификаций:

- ❑ Электрические компоненты, проводка и электрические кабели
- ❑ Гидравлические шланги, фитинги, гидроцилиндры и коллекторы
- ❑ Топливный и гидравлический баки
- ❑ Привод, двигатели поворотной платформы и ступицы движения
- ❑ Изнашивающиеся накладки стрелы
- ❑ Шины и колеса
- ❑ Двигатель и связанные компоненты

- ❑ Концевые выключатели и сирена
- ❑ Сигналы и маяк (если предусмотрены)
- ❑ Гайки, болты и другой крепеж
- ❑ Среднее ограждение и дверца рабочей площадки

Проверьте всю машину с целью обнаружения:

- ❑ трещин в сварных швах и элементах конструкции;
- ❑ вмятин или иных повреждений машины;
- ❑ чрезмерной ржавчины, коррозии или окисления.
- ❑ Убедитесь, что все конструкции и прочие ключевые компоненты присутствуют, весь крепеж и штифты на месте и должным образом затянуты.
- ❑ По завершении осмотра убедитесь в том, что все крышки отсеков находятся на своих местах и зафиксированы.

Осмотр



Прежде чем приступить к работе, выполните следующие требования:

- ☑ Ознакомьтесь с принципами безопасной эксплуатации машины, изложенными в этом руководстве оператора, и применяйте их на практике.

- 1 Избегайте опасных ситуаций.
- 2 Перед началом работы всегда проводите предпусковой осмотр.
- 3 **Перед началом работы всегда выполняйте функциональную проверку.**

Изучите процедуру функциональной проверки и усвойте ее, прежде чем перейти к следующему разделу.

- 4 Произведите осмотр места работы.
- 5 Используйте машину только по назначению.

Основные принципы функциональной проверки

Функциональная проверка производится с целью обнаружения возможных неисправностей перед запуском машины в работу. Оператор должен шаг за шагом выполнить указания по проверке всех функций машины.

Эксплуатация неисправной машины запрещена. При обнаружении неисправностей пометьте машину как неисправную и исключите возможность ее использования. Ремонт машины может производить только квалифицированный специалист в соответствии с техническими условиями изготовителя.

По завершении ремонта оператор должен еще раз выполнить предпусковой осмотр и функциональную проверку, прежде чем запустить машину в работу.

- 1 Выберите для проверки машины устойчивую, твердую и ровную поверхность без препятствий.

На нижнем пульте управления

- 2 Переведите переключатель постов управления на нижний пульт.
- 3 Вытяните красную кнопку аварийного останова в замкнутое положение.
- ⊙ Результат: замигает сигнальный маячок (если он предусмотрен).
- 4 Запустите двигатель (см. раздел «Инструкции по эксплуатации»).

Проверка аварийного останова

- 5 Нажмите красную кнопку аварийного останова, чтобы перевести ее в положение «Выключено».
- ⊙ Результат: двигатель должен выключиться, и ни одна функция не должна работать.
- 6 Вытяните красную кнопку аварийного останова в положение «Включено» и снова запустите двигатель.

Осмотр

Функциональная проверка машины

- 7 Не поворачивайте выключатель разрешения функций ни в какую сторону. Попробуйте задействовать каждый тумблер управления функциями стрелы и рабочей площадки. 
- ⊙ Результат: ни одна функция стрелы и рабочей площадки не должна работать.
- 8 Повернув выключатель разрешения функций в любую сторону и удерживая его, задействуйте каждый тумблер управления функциями стрелы и рабочей площадки.
 - ⊙ Результат: все функции стрелы и рабочей площадки должны отработать полный цикл. При опускании стрелы должен звучать сигнал опускания (если такая сигнализация предусмотрена).

Проверка датчика наклона

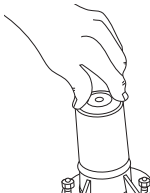
- 9 Вытяните красную кнопку аварийного останова в положение «Включено». Переведите переключатель постов управления на пульт управления на рабочей площадке.
- 10 Откройте крышку поворотной платформы со стороны бака и найдите датчик наклона рядом с топливным баком.
- 11 Нажмите на одну сторону датчика наклона. 
- ⊙ Результат: должно сработать звуковое устройство аварийной сигнализации на рабочей площадке.

Проверка вспомогательных устройств управления

- 12 Переведите переключатель постов управления на нижний пульт и выключите двигатель.
- 13 Вытяните красную кнопку аварийного останова в замкнутое положение.
- 14 Удерживая выключатель вспомогательного питания во включенном положении, задействуйте каждый тумблер управления функциями стрелы. 

Примечание. Чтобы не разряжать батарею, проверяйте каждую функцию в неполном цикле.

- ⊙ Результат: все функции стрелы должны работать.

На пульте управления на рабочей площадке

Проверка аварийного останова

- 15 Переведите переключатель постов управления на пульт управления на рабочей площадке и запустите двигатель.
- 16 Нажмите красную кнопку аварийного останова на пульте рабочей площадки, чтобы перевести ее в разомкнутое положение.
 - ⊙ Результат: двигатель должен выключиться, и ни одна функция не должна работать.
- 17 Вытяните красную кнопку аварийного останова и снова запустите двигатель.

Проверка сирены

- 18 Нажмите кнопку сирены.
 - ⊙ Результат: должна зазвучать сирена.

Осмотр

Проверка педали

- 19 Нажмите красную кнопку аварийного останова на пульте рабочей площадки, чтобы перевести её в положение «Выключено».
- 20 Вытяните красную кнопку аварийного останова в замкнутое положение, но не запускайте двигатель.
- 21 Нажмите педаль и попытайтесь запустить двигатель, переместив пусковой тумблер в любую сторону.
 - ⊙ Результат: двигатель не должен запуститься.
- 22 Не нажимая на педаль, еще раз запустите двигатель.
- 23 Не нажимайте на педаль. Опробуйте все функции машины.
 - ⊙ Результат: функции машины не должны работать.

Функциональная проверка машины

- 24 Нажмите на педаль.
- 25 Опробуйте все функции машины с помощью ручки управления и тумблеров.
 - ⊙ Результат: все функции стрелы и рабочей площадки должны работать в полном цикле.

Проверка рулевого управления

- 26 Нажмите на педаль.
- 27 Нажмите на тумблер в верхней части ручки управления движением в направлении, указанном синим треугольником на панели управления, ИЛИ медленно переместите ручку управления движением/поворотом колес в направлении, указанном синим треугольником.
 - ⊙ Результат: управляемые колеса должны повернуться в направлении, указанном синими треугольниками на шасси.
- 28 Нажмите на тумблер в направлении, указанном желтым треугольником на панели управления, ИЛИ медленно переместите ручку управления движением/поворотом колес в направлении, указанном желтым треугольником.
 - ⊙ Результат: управляемые колеса должны повернуться в направлении, указанном желтыми треугольниками на шасси.

Проверка движения и торможения

- 29 Нажмите на педаль.
- 30 Медленно перемещайте ручку управления движением в направлении, указанном синей стрелкой на панели управления, пока машина не начнет двигаться, затем верните ручку в среднее положение.
 - ⊙ Результат: машина должна начать движение в направлении, указанном синей стрелкой на шасси, а затем резко остановиться.
- 31 Медленно перемещайте ручку управления движением в направлении, указанном желтой стрелкой на панели управления, пока машина не начнет двигаться, затем верните ручку в среднее положение.
 - ⊙ Результат: машина должна начать движение в направлении, указанном желтой стрелкой на шасси, а затем резко остановиться.

Примечание. Тормоза должны удерживать машину на любом склоне, на который она может подняться.

Осмотр

Проверка качающейся оси (если она предусмотрена)

32 Запустите двигатель с пульта управления на рабочей площадке.

33 Выполните наезд правым управляемым колесом на бордюрный камень или брусок высотой 15 см.

⊙ Результат: остальные три колеса должны оставаться полностью сцепленными с землей.

34 Выполните наезд левым управляемым колесом на бордюрный камень или брусок высотой 15 см.

⊙ Результат: остальные три колеса должны оставаться полностью сцепленными с землей.

35 Выполните наезд обеими управляемыми колесами на бордюрный камень или брусок высотой 15 см.

⊙ Результат: неуправляемые колеса должны оставаться полностью сцепленными с землей.

Проверка системы разрешения движения

36 Нажмите на педаль и опустите стрелу в походное положение.

37 Вращайте поворотную платформу, пока стрела не зайдет за одно из неуправляемых колес.

⊙ Результат: световой индикатор разрешения движения должен загореться и продолжать гореть, пока стрела находится в пределах указанной на рисунке зоны.



38 Перемещайте ручку управления движением от среднего положения.

⊙ Результат: функция движения машины не должна работать.

39 Переместив тумблер включения функции в любую сторону и удерживая его в этом положении, медленно выведите ручку управления движением из среднего положения.

⊙ Результат: функция движения должна работать

Примечание. Когда система разрешения движения включена, машина может двигаться в направлении, противоположном направлению перемещения ручки управления движением и поворотом колес.

Для определения направления движения пользуйтесь цветными стрелками на пульте управления на рабочей площадке и на шасси.

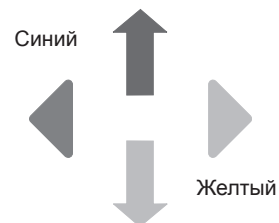

Проверка ограничения скорости движения

40 Нажмите на педаль.

41 Поднимите стрелу немного выше горизонтального положения.



42 Медленно переместите ручку управления движением в положение полного хода.

⊙ Результат: максимально достижимая скорость хода с поднятой стрелой не должна превышать 30 см в секунду.

43 Втяните стрелу в походное положение.

Осмотр

44 Выдвиньте стрелу на 30 см.

45 Медленно переместите ручку управления движением в положение полного хода.

- ⊙ Результат: максимальная скорость движения с выдвинутой стрелой не должна превышать 30 см в секунду.

Если скорость движения с поднятой или выдвинутой стрелой превышает 30 см в секунду, немедленно обозначьте машину как неисправную и исключите возможность ее использования.

Проверка вспомогательных устройств управления

46 Выключите двигатель.

47 Вытяните красную кнопку аварийного останова в замкнутое положение.

48 Нажмите на педаль.

49 Удерживая выключатель вспомогательного питания во включенном положении, опробуйте действие всех функций с помощью ручек управления или тумблеров.

Примечание. Чтобы не разряжать батарею, проверяйте каждую функцию в неполном цикле.

- ⊙ Результат: все функции стрелы и управления поворотом колес должны работать. Функции движения при питании от вспомогательного источника не должны работать.

Осмотр



Прежде чем приступить к работе, выполните следующие требования:

- Ознакомьтесь с принципами безопасной эксплуатации машины, изложенными в этом руководстве оператора, и применяйте их на практике.
 - 1 Избегайте опасных ситуаций.
 - 2 Перед началом работы всегда проводите предпусковой осмотр.
 - 3 Перед началом работы всегда выполняйте функциональную проверку.
 - 4 Произведите осмотр места работы.
Изучите правила осмотра места работы и усвойте их, прежде чем перейти к следующему разделу.
 - 5 Используйте машину только по назначению.

Основные принципы

Осмотр места работы помогает оператору определить, подходит ли оно для безопасной эксплуатации машины. Оператор должен произвести осмотр места работы до перемещения туда машины.

Оператор должен оценить и запомнить возможные источники опасности на месте работы, а затем внимательно следить за ними и избегать их во время движения, установки и управления машиной.

Осмотр места работы

Помните о следующих источниках опасности и избегайте их:

- обрывы или ямы;
- неровности, препятствия на поверхности или строительный мусор;
- наклонные поверхности;
- неустойчивые или скользкие поверхности;
- препятствия на высоте и высоковольтные линии;
- опасные места;
- поверхности, не способные полностью выдержать нагрузку, сообщаемую машиной;
- ветер и погодные условия;
- присутствие посторонних лиц;
- другие потенциально небезопасные ситуации.

Осмотр

Осмотр наклеек с символами

Определите, какие наклейки используются на машине – с надписями или символами. Тщательно проверьте наличие всех наклеек и отчетливость надписей или символов на них.

Номер компонента	Описание наклейки	Количество
27204	Синяя стрелка	1
27205	Желтая стрелка	1
27206	Синий треугольник	2
27207	Желтый треугольник	2
28158	Наклейка - Неэтилированный бензин	2
28159	Наклейка - Дизельное топливо	2
28160	Наклейка - Сжиженный нефтяной газ	1
28174	Наклейка - Питание рабочей площадки, 230 В	2
28235	Наклейка - Питание рабочей площадки, 115 В	2
32728	Наклейка - Генератор (дополнительное оборудование)	1
40434	Наклейка - Точка крепления стропа	3
44981	Наклейка - Линия подачи воздуха на рабочую площадку	2
52966	Декоративная наклейка - 4 x 2	1
52967	Декоративная наклейка - 4 x 4	1
62076	Декоративная наклейка - Genie S-60	1
62077	Декоративная наклейка - S-60	1
62078	Декоративная наклейка - Genie S-65	1
62079	Декоративная наклейка - S-65	1
72867	Наклейка - Лампы (дополнительное оборудование)	1
82455	Нижний пульт управления	1
82456	Пульт управления на рабочей площадке	1
82472	Наклейка - Опасность заземления	4
82473	Наклейка - Доступ в отсек	1
82481	Наклейка - Безопасность при работе с батареями	1
82487	Наклейка - Прочтите Руководство	2
82547*	Указание - Максимальная нагрузка, 340 кг	1

Номер компонента	Описание наклейки	Количество
82548	Наклейка - Рабочая площадка поворачивается	2
82549	Наклейка - Нагрузка на колесо, S-60	4
82550	Наклейка - Нагрузка на колесо, S-65	4
82551	Наклейка - Давление в шинах	4
82552	Наклейка - Давление в шинах высокой проходимости	4
82601*	Наклейка - Максимальная нагрузка, 227 кг	1
82604	Наклейка - Максимальное боковое усилие, 400 Н	1
82646	Наклейка - Накладка разрешения движения	1
82671	Наклейка - Сварочная линия	2
97815	Наклейка - Нижний средний поручень	1
114099	Наклейка - Схема транспортировки	2
114247	Наклейка - Опасность падения	1
114249	Наклейка - Технические характеристики шин	4
114251	Наклейка - Опасность взрыва	1
114252	Наклейка - Опасность опрокидывания	3
114277	Наклейка - Прокладка ремня (DSG-423)	1
114473	Наклейка - Звуковой сигнал наклона	1
133067	Наклейка - Опасность поражения электрическим током	2
133504	Наклейка - Движение машины с поднятой платформой запрещено!	2

*Для определения грузоподъемности машины см. раздел «Технические характеристики» или таблицу на стр. 9.

Осмотр

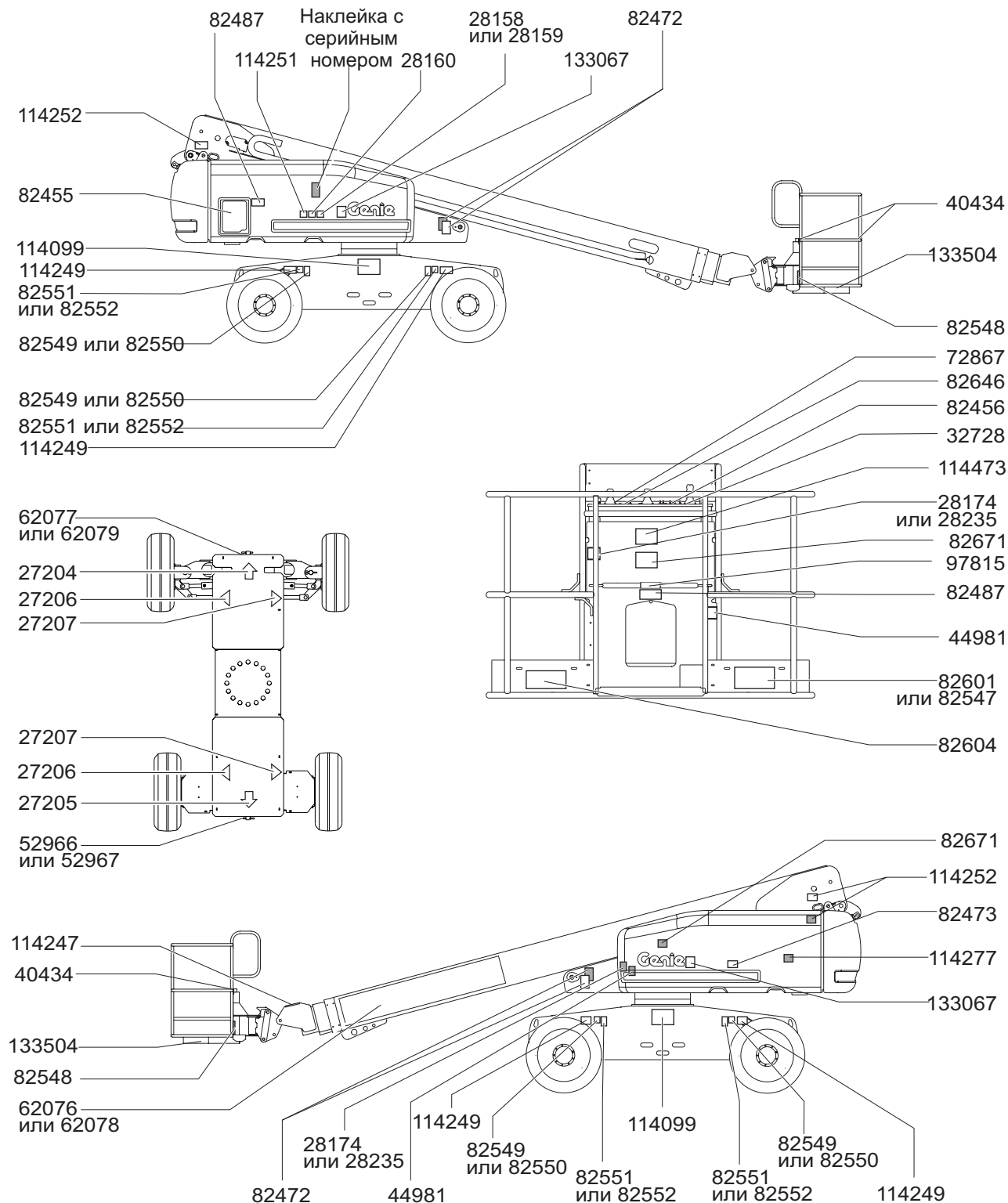

Инструкции по эксплуатации



Прежде чем приступить к работе, выполните следующие требования:

- ☑ Ознакомьтесь с принципами безопасной эксплуатации машины, изложенными в этом руководстве оператора, и применяйте их на практике.
 - 1 Избегайте опасных ситуаций.
 - 2 Перед началом работы всегда проводите предпусковой осмотр.
 - 3 Перед началом работы всегда выполняйте функциональную проверку.
 - 4 Произведите осмотр места работы.
 - 5 **Используйте машину только по назначению.**

Основные принципы

Раздел «Инструкции по эксплуатации» содержит указания по каждому аспекту эксплуатации машины. Оператор обязан соблюдать все правила техники безопасности и инструкции, приведенные в руководстве оператора.

Использование машины в целях, отличных от цели подъема персонала с его инструментом и материалами на рабочее место на высоте, опасно.

К эксплуатации машины допускается только обученный персонал с требуемыми разрешениями. Если в течение одной рабочей смены машину будут в разное время использовать несколько операторов, все они должны иметь надлежащую квалификацию и соблюдать все правила техники безопасности и инструкции, приведенные в руководстве оператора, в руководстве по технике безопасности и в должностных инструкциях. Это означает, что перед началом работы каждый новый оператор обязан выполнить предпусковой осмотр машины, функциональную проверку и осмотр места работы.

Инструкции по эксплуатации

Запуск двигателя

- 1 На нижнем пульте управления переведите переключатель постов управления в желаемое положение.
- 2 Убедитесь, что обе красные кнопки аварийного останова на нижнем пульте и на рабочей площадке разблокированы.



Модели, работающие на бензине/сжиженном нефтяном газе

- 3 Установите переключатель выбора вида топлива в нужное положение.
- 4 Поверните тумблер запуска двигателя в любую сторону. Если двигатель не запустится или заглохнет, в результате задержки запуска переключатель запуска двигателя отключится на 3 секунды.

Модели с дизельным двигателем

- 3 Поверните выключатель свечи предпускового подогрева (если предусмотрен) в любую сторону и удерживайте 3-5 секунд.
- 4 Поверните тумблер запуска двигателя в любую сторону. Если двигатель не запустится или заглохнет, в результате задержки запуска переключатель запуска двигателя отключится на 3 секунды.

Все модели

Если двигатель не запускается после проворачивания в течение 15 секунд, определите причину этого и устраните неисправность. Перед попыткой повторного запуска подождите не менее 60 секунд.

При температуре -6°C и ниже, во избежание повреждения гидравлической системы, перед работой на машине следует прогреть двигатель в течение 5 минут.

При очень низкой температуре, -18°C и ниже, машины должны быть оборудованы дополнительными устройствами для холодного запуска. Для запуска двигателя при температуре ниже -18°C может потребоваться применение внешнего аккумулятора.

Модели, работающие на бензине/сжиженном нефтяном газе: при температуре -6°C и ниже двигатель машины следует запускать и прогревать в течение 2 минут на бензине, а затем переключать на сжиженный газ. Теплый двигатель можно запускать на сжиженном газе.

Аварийный останов

Нажмите на красную кнопку аварийного останова на нижнем пульте или на рабочей площадке, чтобы отключить все функции и выключить двигатель.

Если какая-либо функция продолжает работать после нажатия красной кнопки аварийного останова, найдите и устраните неисправность.

Органы управления машиной на нижнем пульте функционируют независимо от положения аварийной красной кнопки рабочей площадки.

Вспомогательные устройства управления

При отказе основного источника питания (двигателя) воспользуйтесь вспомогательным источником питания.

- 1 Переведите переключатель постов управления на нижний пульт управления или на пульт управления на рабочей площадке.
- 2 Вытяните красную кнопку аварийного останова в замкнутое положение.
- 3 При оперировании органами управления вспомогательным источником с рабочей площадки нажимайте педаль.
- 4 Удерживая выключатель вспомогательного питания во включенном положении, включите требуемую функцию.



При питании от вспомогательного источника функция движения не должна действовать.

Инструкции по эксплуатации

Управление с нижнего пульта

- 1 Переведите переключатель постов управления на нижний пульт.
- 2 Вытяните красную кнопку аварийного останова в замкнутое положение.
- 3 Модели, работающие на бензине/сжиженном нефтяном газе: установите переключатель выбора вида топлива в соответствующее положение.
- 4 Запустите двигатель.

Для позиционирования рабочей площадки

- 1 Держите выключатель разрешения функций повернутым в любую сторону.
- 2 Поверните нужный тумблер в соответствии с обозначениями на панели управления.



Управление функциями движения и поворота колес с нижнего пульта не предусмотрено.

Управление с рабочей площадки

- 1 Переведите переключатель постов управления на пульт управления на рабочей площадке.
- 2 Вытяните обе красные кнопки аварийного останова на нижнем пульте управления и на рабочей площадке в замкнутое положение.
- 3 Модели, работающие на бензине/сжиженном нефтяном газе: установите переключатель выбора вида топлива в соответствующее положение.
- 4 Запустите двигатель. Не нажимайте педаль при запуске двигателя.

Для позиционирования рабочей площадки

- 1 Нажмите на педаль.
- 2 Медленно переместите соответствующую ручку управления функцией или соответствующий тумблер согласно обозначениям на панели управления.

Для управления поворотом колес

- 1 Нажмите на педаль.
- 2 Поверните управляемые колеса, пользуясь тумблером, расположенным на верхней части ручки управления движением.

При определении направления поворота колес руководствуйтесь цветными треугольниками на пульте управления на рабочей площадке и на шасси.

Для движения

- 1 Нажмите на педаль.
- 2 Увеличение скорости: медленно выводите ручку управления движением из среднего положения.

Уменьшение скорости: медленно переводите ручку управления движением к среднему положению.

Остановка: верните ручку управления движением в среднее положение или отпустите педаль.

Для определения направления движения машины пользуйтесь цветными стрелками направления на пульте управления на рабочей площадке и на шасси.

Если стрела поднята или выдвинута, скорость движения машины ограничена.

Инструкции по эксплуатации

Движение на склоне

Определите допустимые для машины уклоны при движении вверх, вниз и поперек склона и определите величину уклона.



Максимально допустимый уклон, рабочая площадка обращена вниз (преодолеваемый уклон).
2WD (2 ведущих колеса):
30% (17°)
4WD (4 ведущих колеса):
45% (24°)



Максимальный допустимый уклон, рабочая площадка обращена вверх.
2WD (2 ведущих колеса):
10% (6°)
4WD (4 ведущих колеса):
30% (17°)



Максимальный допустимый уклон при движении поперек склона.
25% (14°)

Примечание. Допустимый уклон определяется условиями грунта и соответствующей тягой. Термин «преодолеваемый уклон» относится только к движению с противовесом, обращенным вверх.

Убедитесь, что стрела находится ниже горизонтального положения, а рабочая площадка – между неуправляемыми колесами.

Переведите переключатель скорости движения машины к символу «Машина на склоне».

Определение уклона:

Измерьте уклон цифровым уклономером ИЛИ воспользуйтесь следующей процедурой.

Принадлежности:

плотницкий уровень

прямая деревянная рейка длиной не менее 1 метра

рулетка

Положите деревянную рейку на склон.

Положите уровень на нижний край деревянной рейки и поднимите этот край так, чтобы рейка заняла горизонтальное положение.

Удерживая рейку в горизонтальном положении, измерьте вертикальное расстояние от низа деревянной рейки до земли.

Разделите измеренное рулеткой расстояние (возвышение) на длину деревянной рейки (длина) и умножьте на 100.

Пример:



Длина рейки = 3,6 м

Ход = 3,6 м

Подъем = 0,3 м

$0,3 \text{ м} \div 3,6 \text{ м} = 0,083 \times 100 = 8,3\%$

Если уклон превышает допустимые для машины значения уклона при движении вверх, вниз или поперек склона, машина должна транспортироваться по склону вверх или вниз с помощью лебедки. См. раздел «Инструкции по транспортировке и подъему».

Инструкции по эксплуатации

Разрешение движения

Горящий индикатор указывает, что стрела перешла за одно из неуправляемых колес и функция движения отключилась.



Чтобы возобновить движение, удерживая выключатель разрешения движения повернутым в любую сторону, медленно выведите ручку управления движением из среднего положения.

Помните, что машина может двигаться в направлении, противоположном тому, в котором перемещаются органы управления движением и поворотом колес.

Всегда определяйте направление движения машины по цветным стрелкам-указателям направления на пульте управления на рабочей площадке и на шасси.

Выбор числа оборотов холостого хода двигателя

При выборе числа оборотов холостого хода двигателя руководствуйтесь символами на панели управления.

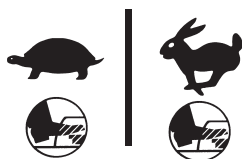

Когда педаль не нажата, число оборотов на холостом ходу двигателя минимально.

- Символ черепахи: включаемый педалью холостой ход при малом числе оборотов
- Символ кролика: включаемый педалью холостой ход при большом числе оборотов

Выбор скорости движения



- Символ «Машина на склоне»: низкие скорости для работы на склонах
- Символ «Машина на ровной поверхности»: работа с высокими скоростями при максимальной скорости движения

Генератор (если предусмотрен)

Для запуска генератора переведите тумблер генератора во включенное положение. Двигатель продолжает работать, но функции движения и рабочей площадки не сохраняются.

На рабочей площадке подключайте электроинструменты к штепсельной розетке с защитой от замыкания на землю.

Для возобновления функций машины переведите тумблер генератора в выключенное положение. Будут работать все функции.

Проверка индикатора двигателя



Индикатор горит, а двигатель остановился: пометьте машину как неисправную и исключите возможность ее использования.

Индикатор горит, и двигатель по-прежнему работает: свяжитесь с обслуживающим персоналом в течение 24-х часов.

Инструкции по эксплуатации

Световой индикатор «Машина не выровнена»



Горящий индикатор указывает, что машина не выровнена. Когда загорается этот световой индикатор, включается звуковой сигнал наклона. Переместите машину на устойчивую и ровную поверхность.

Световой индикатор неисправности машины



Горящий индикатор указывает на то, что выполнение всех функций остановлено.

- 1 Нажмите, а затем вытяните кнопку аварийного останова.
- 2 Опустите и задвиньте стрелу.
- 3 Пометьте машину как неисправную и исключите возможность ее использования. Функции будут отключены.

Световой индикатор перегрузки рабочей площадки



Мигание лампы свидетельствует о перегрузке рабочей площадки, при этом ни одна из функций работать не будет.

Снимайте грузы с рабочей площадки, пока лампа не погаснет.

Инструкции по эксплуатации

Инструкции по использованию трубной люльки

Трубная люлька в сборке состоит из 2 трубных люлек, расположенных по сторонам рабочей площадки и прикрепленных к поручням с помощью U-образных болтов.

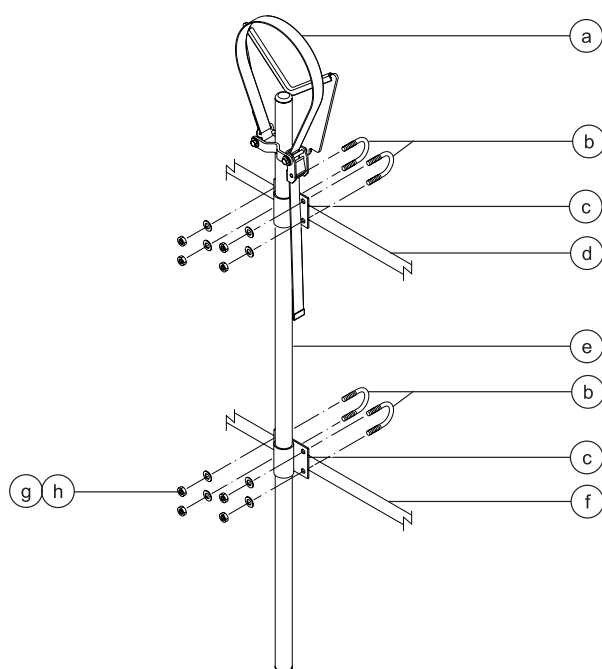

- | | | | |
|---|--|---|------------------------------------|
| a | строп | e | сварная конструкция трубной люльки |
| b | U-образные болты | f | е средние поручни рабочей площадки |
| c | монтажное крепление для трубной люльки | g | плоские шайбы |
| d | верхние поручни рабочей площадки | h | гайки Nylock |

Примите во внимание и соблюдайте

- ☑ Трубные люльки должны крепиться к внутренней части рабочей площадки.
- ☑ Трубные люльки не должны преграждать доступ к пульту управления на рабочей площадке или препятствовать входу на площадку.
- ☑ Нижняя часть трубной люльки должна располагаться на дне рабочей площадки.
- ☑ Перед установкой трубной люльки убедитесь, что рабочая площадка выровнена.

Установка трубной люльки

- 1 Установите по одной трубной люльке на каждой стороне рабочей площадки. См. рисунок слева. Убедитесь, что нижняя часть трубной люльки располагается на полу рабочей площадки.
- 2 Установите два U-образных болта в монтажные крепления каждой трубной люльки на внешней стороне ограждений рабочей площадки.
- 3 Закрепите каждый U-образный болт с помощью 2 шайб и 2 гаек.

Инструкции по эксплуатации

Управление трубной люлькой

- 1 Убедитесь, что тщательно выполняются все инструкции по сборке и установке трубной люльки, и что трубные люльки надежно крепятся к поручням рабочей площадки.
- 2 Разместите груз так, чтобы он располагался в обеих трубных люльках. Длина груза должна соответствовать длине рабочей площадки.
- 3 Отцентрируйте груз в трубных люльках.
- 4 Закрепите груз на каждой трубной люльке. Пропустите нейлоновый строп поверх груза. Нажмите на замок и протяните через него строп. Затяните строп.
- 5 Аккуратно нажмите и потяните груз, чтобы убедиться, что груз надежно закреплен в трубных люльках.
- 6 При движении машины груз должен быть надежно закреплен.

⚠ ПРЕДУПРЕЖДЕНИЕ Опасность опрокидывания. Вес трубных люлек в сборе и груза в них снизит номинальную грузоподъемность рабочей площадки машины и должен учитываться при вычислении общей грузоподъемности рабочей площадки.

⚠ ПРЕДУПРЕЖДЕНИЕ Опасность опрокидывания. Вес трубных люлек в сборе и суммарный вес груза в них может ограничить максимальное количество персонала на рабочей площадке.

Максимальная грузоподъемность трубной люльки

Все модели	90,7 кг
Вес трубной люльки в сборе	9,5 кг

Инструкции по эксплуатации

Панельная люлька в сборе

- 1 Прикрепите предупреждающую наклейку на переднюю часть каждой панельной люльки (если это необходимо).
- 2 Установите резиновый бампер 1 на основу панельной люльки. См. рисунок.
- 3 Закрепите бампер с помощью 2 высокопрофильных контргаяк и 2 шайб.

Установка панельной люльки

- 1 Пропустите крюк через пазы в основании панельной люльки.
- 2 Прицепите панельную люльку к трубе, расположенной в нижней части рабочей площадки, в нужном месте.
- 3 Установит резиновый бампер 2 на основание панельной люльки с помощью крюка. См. рисунок.
- 4 Закрепите с помощью 2 низкопрофильных контргаяк.
- 5 Если панельная люлька установлена на трубе, поддерживающей дно рабочей площадки, пропустите U-образные болты через дно площадки вокруг трубы и в основание панельной люльки.
- 6 Закрепите U-образные болты с помощью 2 шайб и 2 гаек. Перейдите к шагу 9.
- 7 Если панельная люлька установлена на трубе, поддерживающей дно рабочей площадки, используйте прилагаемую алюминиевую трубу.
- 8 Разместите трубу между панельной люлькой и дном рабочей площадки. Пропустите U-образные болты через дно площадки вокруг трубы и в основание панельной люльки.
- 9 Повторите вышеописанные действия для второго набора деталей.

Установка накладки

- 1 Установите 2 накладки на поручнях рабочей площадки. Разместите накладку так, чтобы панели не касались поручней рабочей площадки.

Установка стропа

- 1 Откройте хомут и установите его на вертикальную трубу поручня рабочей площадки.
- 2 Вставьте болт с шайбой с одной стороны хомута.
- 3 Установите на болт пластину со стропом в сборе на конце.
- 4 Вставьте болт с другой стороны хомута.
- 5 Закрепите его с помощью шайбы и гайки. Не затягивайте его слишком сильно. Пластина со стропом в сборе на конце должна скользить по поручню платформы.

Инструкции по эксплуатации

Управление панельной люлькой

- 1 Закрепите обе панельные люльки на рабочей площадке.
- 2 Разместите груз так, чтобы он располагался в обеих панельных люльках.
- 3 Расположите груз по центру рабочей площадки.
- 4 Закрепите груз на рабочей площадке с помощью строп. Затяните строп.

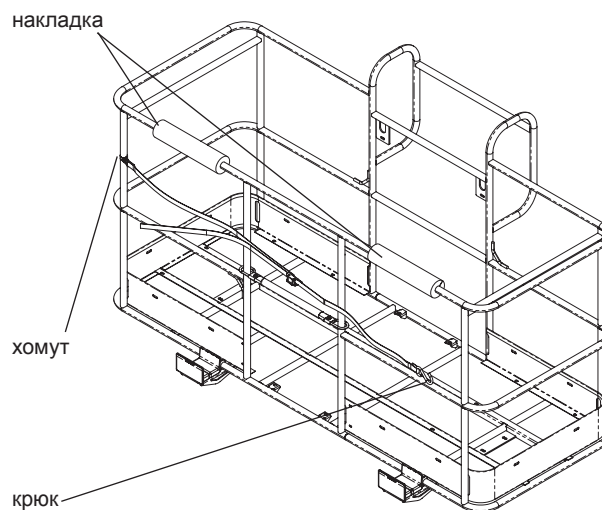
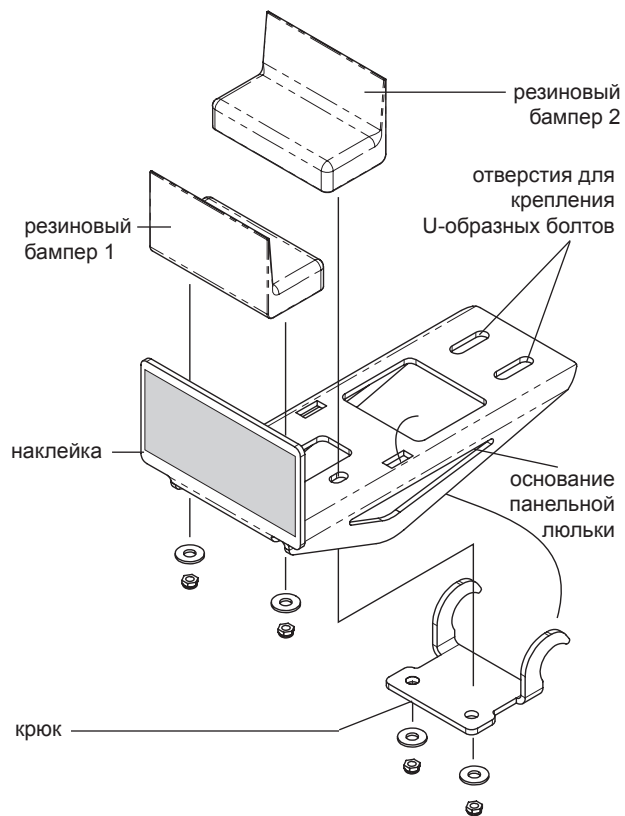

Инструкции по транспортировке и подъему



Примите во внимание и соблюдайте:

- ☑ Компания Genie Industries предоставляет эту информацию по безопасности как рекомендательную. Водители полностью отвечают за надлежащее крепление машин и правильный выбор прицепа, в соответствии с нормативами министерства транспорта США, другими местными нормативами, а также политикой их компании.
- ☑ В случае необходимости контейнерной перевозки какого-либо подъемника или изделия компании Genie клиенты этой компании должны обратиться в подтвердившее свою пригодность транспортно-экспедиционное агентство, имеющее опыт в подготовке, погрузке и креплении строительно-подъемного оборудования для международных перевозок.
- ☑ Погрузку машины на грузовик или ее выгрузку с грузовика должны выполнять только квалифицированные операторы подъемников.
- ☑ Транспортное средство должно стоять на ровной поверхности.
- ☑ Чтобы транспортное средство не покатилося во время погрузки машины, его необходимо закрепить.
- ☑ Убедитесь в том, что грузоподъемность транспортного средства, погрузочные площадки и цепи или стропы выдержат вес машины. Подъемники Genie имеют весьма значительный относительно их размера вес. См. вес машины на наклейке с серийным номером. Сведения о расположении наклейки с серийным номером см. в разделе «Наклейки».
- ☑ Перед транспортировкой убедитесь, что вращение поворотной платформы заблокировано. Перед эксплуатацией обязательно разблокируйте поворотную платформу.
- ☑ Не перемещайте машину на склонах, уклон которых превышает максимально допустимый для машины уклон при движении вверх, вниз или поперек склона. См. подраздел «Движение на склоне» в разделе «Инструкции по эксплуатации».
- ☑ Если уклон, по которому движется транспортное средство, превышает максимальный допустимый уклон при подъеме или спуске, машину следует загружать и разгружать с помощью лебедки в соответствии с описанием. Допустимые уклоны приведены в разделе «Технические характеристики».

Свободный ход для перемещения при помощи лебедки

Поставьте упоры под колеса во избежание скатывания машины.

Модели 2WD
(2 ведущих колеса).
Освободите тормоза неуправляемых колес, перевернув разъединительные крышки приводной ступицы.

Модели 4WD
(4 ведущих колеса).
Отсоедините тормоза колес, перевернув все четыре разъединительные крышки приводных ступиц.

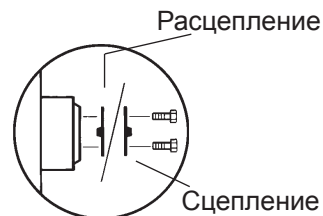

Убедитесь, что лебедочный трос надежно закреплен в точках привязывания на шасси и что на пути нет препятствий.

Повторное сцепление тормозов производится в обратном порядке.

Примечание. Клапан свободного хода насоса должен всегда оставаться закрытым.

Инструкции по транспортировке и подъему

⚠ Крепление к грузовику или прицепу для транспортировки

При транспортировке всегда блокируйте вращение поворотной платформы стопорным штифтом.

Стопорный штифт для блокировки вращения поворотной платформы

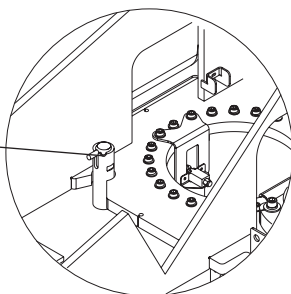

Перед транспортировкой поверните переключатель постов управления в нейтральное положение и уберите ключ.

Полностью осмотрите машину на предмет наличия незакрепленных предметов.

Закрепление шасси

Используйте цепи достаточной грузоподъемности.

Используйте не менее 5 цепей.

Отрегулируйте оснастку, чтобы не допустить повреждения цепей.

Платформа грузовика

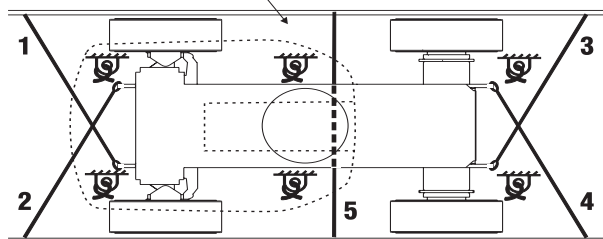

Закрепление рабочей площадки - S-60

Под поворотное устройство рабочей площадки подкладывается брус. Брус не должен касаться цилиндра рабочей площадки.

Закрепите рабочую площадку нейлоновым стропом, протянутым через нижнюю опору рабочей площадки. При закреплении секции стрелы не нажимайте слишком сильно.

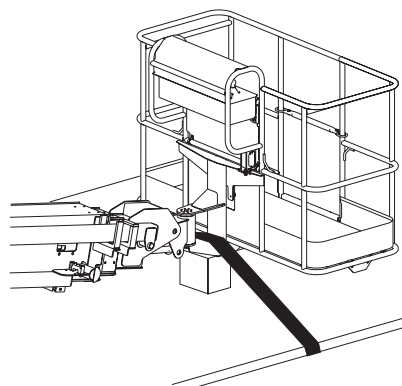

Закрепление рабочей площадки - S-65

Под поворотное устройство рабочей площадки подкладывается брус. Брус не должен касаться цилиндра рабочей площадки.

Закрепите рабочую площадку нейлоновым стропом, протянутым через нижнюю опору рабочей площадки. При закреплении секции стрелы не нажимайте слишком сильно.

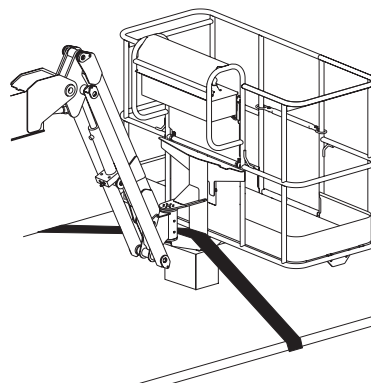

Инструкции по транспортировке и подъему



Примите во внимание и соблюдайте

- ☑ Поднимать и опускать машину разрешается только квалифицированным строповщиком.
- ☑ Убедитесь в том, что грузоподъемность транспортного средства, погрузочные площадки и цепи или стропы выдержат вес машины. См. вес машины на наклейке с серийным номером.

Инструкции по подъему

Полностью опустите и задвиньте стрелу. Установите гусек стрелы параллельно земле. Снимите с машины все незакрепленные предметы.

Используйте блокировку вращения поворотной платформы для ее фиксации.

Определите центр тяжести машины по инструкции в таблице и рисунку на этой странице.

Присоединяйте стропы только к предназначенным для этого точкам подъема на машине. Две точки подъема расположены на шасси и две – на поворотной платформе.

Отрегулируйте стропы так, чтобы избежать повреждения машины и сохранить ее горизонтальное положение.

	Ось X	Ось Y
S-60	1,25 м	1,28 м
S-65	1,27 м	1,30 м

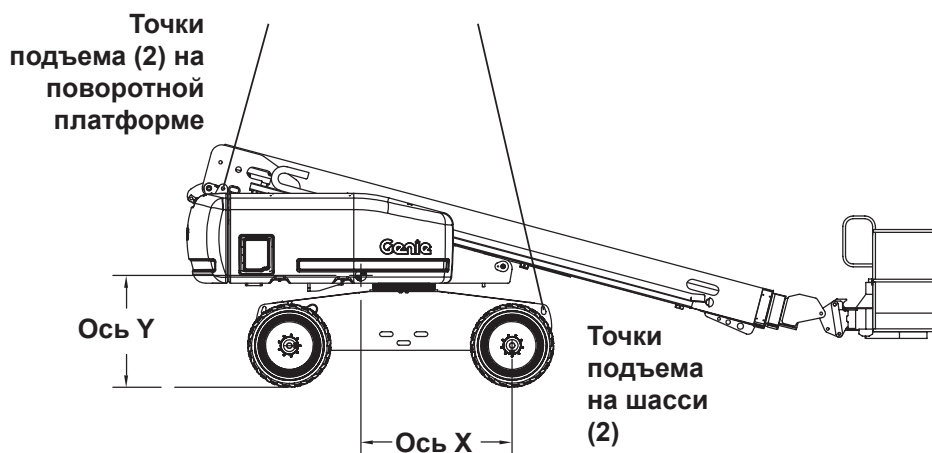

Техническое обслуживание



Примите во внимание и соблюдайте

- ☑ Оператор должен выполнять только те операции текущего обслуживания, которые указаны в этом руководстве.
- ☑ Планово-предупредительное обслуживание могут проводить только квалифицированные техники, в соответствии с техническими условиями изготовителя и требованиями, приведенными в должностных инструкциях.

Символы технического обслуживания

В данном руководстве для облегчения понимания замысла инструкций используются следующие символы. Один или несколько символов в начале описания процедуры технического обслуживания имеют следующее значение.



Для выполнения данной процедуры потребуются инструменты.



Для выполнения данной процедуры потребуются новые детали.



Для выполнения процедуры необходимо дать двигателю остыть.

Проверка уровня масла в двигателе



Поддержание надлежащего уровня масла крайне важно для обеспечения высоких рабочих характеристик двигателя и длительного срока его службы. Работа машины при ненадлежащем уровне масла в двигателе может привести к повреждению компонентов двигателя.

Примечание. Проверьте уровень масла при выключенном двигателе.

- 1 Проверьте уровень масла по масломерному щупу. При необходимости долейте масло.

Двигатель Perkins 404-22

Тип масла	15W-40
Тип масла - низкие температуры	5W-40

Двигатель Ford DSG-423 EFI (соответствующий требованиям Агентства США по Охране окружающей среды (EPA))

Тип масла	5W-20
-----------	-------

Двигатель Deutz F3L 2011F

Тип масла	15W-40
Тип масла - низкие температуры	5W-30

Техническое обслуживание

Проверка уровня гидравлической жидкости



Поддержание должного уровня гидравлической жидкости необходимо для обеспечения исправной работы машины. Ненадлежащий уровень гидравлической жидкости может привести к повреждению деталей гидросистемы. Рекомендуется проводить ежедневную проверку для обнаружения изменений уровня жидкости, которые могут свидетельствовать о проблемах в гидравлической системе.

- 1 Убедитесь, что стрела находится в походном положении, затем проверьте уровень жидкости по визуальному указателю на боковой стенке бака с гидравлической жидкостью. При необходимости долейте масло.
- ⊙ Результат: уровень гидравлической жидкости должен находиться в пределах 5 см от верха визуального указателя.

Технические характеристики гидравлической жидкости

Тип гидравлической жидкости	Chevron Rykon Premium MV или аналогичная
-----------------------------	--

Проверка уровня охлаждающей жидкости двигателя - Модели с жидкостным охлаждением



Поддержание надлежащего уровня охлаждающей жидкости крайне важно для обеспечения длительного срока службы двигателя. Ненадлежащий уровень охлаждающей жидкости приведет к снижению охлаждающей способности и повреждению компонентов двигателя. Рекомендуется проводить ежедневную проверку для обнаружения изменений уровня охлаждающей жидкости, которые могут свидетельствовать о проблемах в системе охлаждения.

- ⚠** Опасность ожога. Остерегайтесь горячих частей двигателя и охлаждающей жидкости. В случае соприкосновения с горячими частями двигателя и/или с охлаждающей жидкостью возможны тяжелые ожоги.

- 1 Проверьте уровень жидкости в баке регенерации охлаждающей жидкости. При необходимости долейте жидкость.
- ⊙ Результат: уровень жидкости должен доходить до метки FULL ().



Примечание. Не снимайте колпачок радиатора.

Техническое обслуживание

Проверка аккумуляторных батарей



Исправное состояние аккумуляторной батареи имеет большое значение для обеспечения хороших эксплуатационных качеств и безопасной эксплуатации машины. Несоответствующий уровень электролита, а также повреждения кабелей и соединений могут привести к повреждению компонентов и возникновению опасных ситуаций.

-  Опасность поражения электрическим током. Контакт с электрическими цепями, находящимися под напряжением, может привести к смерти или к серьезной травме. Снимите кольца, часы и другие драгоценности.
-  Опасность травмы. Аккумуляторные батареи содержат электролит. Не проливайте электролит и не допускайте его контакта с кожей. Пролитый электролит нейтрализуйте пищевой содой и водой.



- 1 Наденьте защитную одежду и очки.
- 2 Убедитесь, что присоединения кабеля к батарее туго затянуты и не покрыты ржавчиной.
- 3 Убедитесь, что зажимные кронштейны батареи находятся на месте и закреплены.

Примечание. Применение протекторов клемм и антикоррозионного герметика поможет предотвратить коррозию на клеммах батарей и кабелях.

Проверка давления в шинах



Примечание. Эту процедуру не требуется производить на машинах, оснащенных шинами с пенорезиновым наполнением.

-  Опасность травмы. Излишне накачанная шина может взорваться, что может привести к смерти или к серьезной травме.
-  Опасность опрокидывания. Не используйте составы для временного ремонта спущенных шин.

Чтобы гарантировать максимальную устойчивость машины, обеспечить оптимальные условия ее эксплуатации и свести к минимуму износ шин, необходимо поддерживать надлежащее давление во всех шинах, заполненных воздухом.

- 1 Проверьте давление в каждой шине манометром. В случае необходимости подкачайте шину.

Давление в шинах	4,92 бар
Давление в шинах высокой проходимости	4,21 бар

Техническое обслуживание

Планово-предупредительное обслуживание

Техническое обслуживание один раз в квартал, в год и в два года должен производить техник, владеющий специальными знаниями и имеющий квалификацию, достаточную для обслуживания этой машины в соответствии с процедурами, приведенными в руководстве по обслуживанию.

Если машины не используются более трех месяцев, то перед возобновлением их эксплуатации необходимо произвести ежеквартальную проверку.

Технические характеристики

Модель	S-60
Максимальная рабочая высота	20,3 м
Максимальная высота рабочей площадки	18,3 м
Максимальная высота в походном положении	2,72 м
Максимальный радиус действия по горизонтали	15,5 м
Ширина	2,49 м
Длина, в походном положении	8,5 м
Максимальная грузоподъемность	227 кг
Максимальная грузоподъемность с надлежащей конфигурацией противовеса	340 кг
Максимальная скорость ветра	12,5 м/с
Колесная база	2,5 м
Радиус поворота, внешний	5,5 м
Радиус поворота, внутренний	2,4 м
Вращение поворотной платформы (в градусах)	непрерывное
Вылет задней части поворотной платформы	1,22 м
Скорости движения	
Скорость движения в походном положении, 2WD (2 ведущих колеса)	6,4 км/ч 11 м/6,2 сек
Скорость движения в походном положении, 4WD (4 ведущих колеса)	4,8 км/ч 10,4 м/7,8 сек
Скорость движения, поднятое или выдвинутое положение	1,1 км/ч 10,3 м/40 сек
Шумовое излучение	105 дБ
Максимальный уровень звукового давления на нормальных рабочих площадках (по шкале А)	
Виброускорение не превышает	2,5 м/с ²
Средний клиренс	37 см
Осевой клиренс	33 см
Устройства управления	12 В постоянного тока, пропорциональные
Вес	См. наклейку с серийным номером (Вес машины зависит от конфигурации дополнительного оборудования)

Компания Genie стремится постоянно совершенствовать свою продукцию. Компания вправе изменять технические характеристики изделия без уведомления и каких бы то ни было обязательств.

Габариты рабочей площадки, 6 футов (длина x ширина)	1,8 м x 76 см
Габариты рабочей площадки 8 футов (длина x ширина)	2,4 м x 91 см
Выравнивание рабочей площадки	самовыравнивание
Вращение рабочей площадки	160°
Розетка переменного тока на рабочей площадке	стандартная
Максимальное гидравлическое при работающей стреле	207 бар
Напряжение	12 В
Размер шин	355/55D 625
Размер шин высокой проходимости	41/18LL x 22,5, 14 слоев

Максимально допустимый уклон, походное положение, 2WD (2 ведущих колеса)

Рабочая площадка обращена вниз	30% / 17°
Рабочая площадка обращена вверх	10% / 6°
Боковой откос	25% / 14°

Максимально допустимый уклон, походное положение, 4WD (4 ведущих колеса)

Рабочая площадка обращена вниз	45% / 24°
Рабочая площадка обращена вверх	30% / 17°
Боковой откос	25% / 14°

Примечание. Допустимый уклон определяется условиями грунта и соответствующей тягой.

Емкость топливного бака	151 л
-------------------------	-------

Данные о нагрузке на грунт

Нагрузка на шины, макс.	4899 кг
Контактное давление шин	4,92 кг/см ² 483 кПа
Давление на занимаемую площадь	1172 кг/м ² 11,49 кПа

Примечание. Данные о нагрузке на грунт приблизительны, без учета различных конфигураций дополнительного оборудования. Их можно использовать только с соответствующими коэффициентами безопасности.

Технические характеристики

Модель	S-65
Максимальная рабочая высота	21,6 м
Максимальная высота рабочей площадки	19,8 м
Максимальная высота в походном положении	2,72 м
Максимальный радиус действия по горизонтали	17,1 м
Ширина	2,49 м
Длина, в походном положении	9,5 м
Максимальная грузоподъемность	227 кг
Максимальная скорость ветра	12,5 м/с
Колесная база	2,5 м
Радиус поворота, внешний	5,5 м
Радиус поворота, внутренний	2,4 м
Вращение поворотной платформы (в градусах)	непрерывное
Вылет задней части поворотной платформы	1,22 м
Скорости движения	
Скорость движения в походном положении, 2WD (2 ведущих колеса)	6,4 км/ч 11 м/6,2 сек
Скорость движения в походном положении, 4WD (4 ведущих колеса)	4,8 км/ч 10,4 м/7,8 сек
Скорость движения, поднятое или выдвинутое положение	1,1 км/ч 10,3 м/40 сек
Шумовое излучение	105 дБ
Максимальный уровень звукового давления на нормальных рабочих площадках (по шкале А)	
Виброускорение не превышает	2,5 м/с ²
Средний клиренс	37 см
Осевой клиренс	33 см
Устройства управления	12 В постоянного тока, пропорциональные
Вес	См. наклейку с серийным номером (Вес машины зависит от конфигурации дополнительного оборудования)

Компания Genie стремится постоянно совершенствовать свою продукцию. Компания вправе изменять технические характеристики изделия без уведомления и каких бы то ни было обязательств.

Габариты рабочей площадки 6 футов (длина x ширина)	1,8 м x 76 см
Габариты рабочей площадки, 8 футов (длина x ширина)	2,4 м x 91 см
Выравнивание рабочей площадки	самовыравнивание
Вращение рабочей площадки	160°
Розетка переменного тока на рабочей площадке	стандартная
Максимальное гидравлическое при работающей стреле	204 бар
Напряжение	12 В
Размер шин	355/55D 625
Размер шин высокой проходимости	41/18LL x 22,5, 14 слоев

Максимально допустимый уклон, походное положение, 2WD (2 ведущих колеса)

Рабочая площадка обращена вниз	30% / 17°
Рабочая площадка обращена вверх	10% / 6°
Боковой откос	25% / 14°

Максимально допустимый уклон, походное положение, 4WD (4 ведущих колеса)

Рабочая площадка обращена вниз	45% / 24°
Рабочая площадка обращена вверх	30% / 17°
Боковой откос	25% / 14°

Примечание. Допустимый уклон определяется условиями грунта и соответствующей тягой.

Емкость топливного бака	151 л
-------------------------	-------

Данные о нагрузке на грунт

Нагрузка на шины, макс.	5262 кг
Контактное давление шин	4,92 кг/см ² 483 кПа
Давление на занимаемую площадь	1328 кг/м ² 13,03 кПа

Примечание. Данные о нагрузке на грунт приблизительны, без учета различных конфигураций дополнительного оборудования. Их можно использовать только с соответствующими коэффициентами безопасности.

Диапазона перемещения для модели S-60

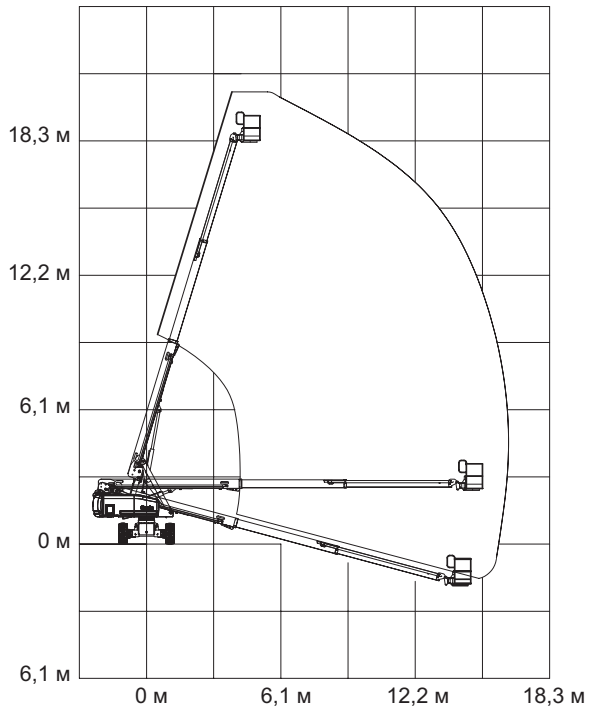

Диапазона перемещения для модели S-65

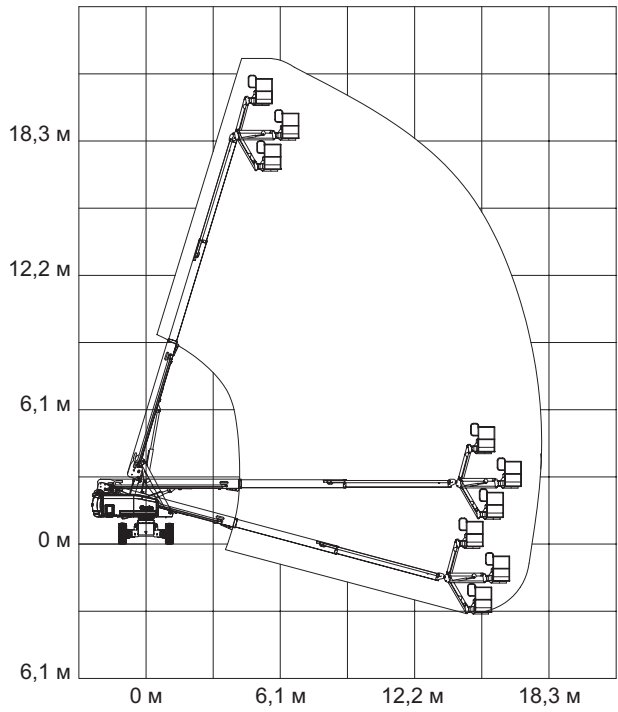

Genie Scandinavia

Телефон +46 31 575100
Факс +46 31 579020

Genie France

Телефон +33 (0)2 37 26 09 99
Факс +33 (0)2 37 26 09 98

Genie Iberica

Телефон +34 93 579 5042
Факс +34 93 579 5059

Genie Germany

Телефон +49 (0)4202 88520
Факс +49 (0)4202 8852-20

Genie U.K.

Телефон +44 (0)1476 584333
Факс +44 (0)1476 584334

Genie Mexico City

Телефон +52 55 5666 5242
Факс +52 55 5666 3241

Genie North America

Телефон 425.881.1800

Бесплатно в

США и Канаде
800.536.1800

Факс 425.883.3475

Genie Australia Pty Ltd.

Телефон +61 7 3375 1660
Факс +61 7 3375 1002

Genie China

Телефон +86 21 53852570
Факс +86 21 53852569

Genie Malaysia

Телефон +65 98 480 775
Факс +65 67 533 544

Genie Japan

Телефон +81 3 3453 6082
Факс +81 3 3453 6083

Genie Korea

Телефон +82 25 587 267
Факс +82 25 583 910

Genie Brasil

Телефон +55 11 41 665 755
Факс +55 11 41 665 754

Genie Holland

Телефон +31 183 581 102
Факс +31 183 581 566

Распространитель: